

X-SPR Pro/X-Fifteen
X-SPR Pro 02/X-Fifteen 02
ロアエアインテークの交換方法とご注意

▲警告

1. ビスの取り外し/取り付けで使用するドライバーは、サイズ「+0」を使用してください。
2. パーツを取り付ける際、シャッターのフックを折ったり曲げたりしないよう、十分ご注意ください。
3. パーツを取り外す際、シェルを傷付けないよう十分ご注意ください。
4. ビスは上からまっすぐに差し込んでください。
5. パーツを本来の位置以外に取り付けしないでください。雨漏れやシールドロックの不具合を引き起こす恐れがあります。
6. お手入れに、ベンジン、シンナー、ガソリン、ガラスクリーナー、その他の溶剤は絶対に使用しないでください。パーツを破損する恐れがあります。

まずシールドを全開にします。取り外すには、上部シャッターを半開にします(図1)。次に、マイナスドライバーなど先が平らな道具を、パーツが傷つかないよう布を巻き付けた上で、上部シャッターを指で押さえながらシャッターとベースの隙間に道具を差し込み、シャッターを持ち上げて取り外します。下部シャッターも同じように取り外します(図2)。そして、ベースを固定している3箇所のビスを取り(図3)、ベースをシェルから取り外します。取り外した後、シェルの表面に残ったゴミやホコリ、油分を取り除いてください。

取り付けるには、窓ゴムをめくりながら、新しいベース裏面のピンをシェルの孔に差し込んでベースを取り付けます(図4/5)。この時、ベース裏面のバネが取れないようご注意ください。バネが取れてしまった場合は、図6のように取り付けてください。その後、3箇所のビスを締めて固定します。次に、図4のA部分に示したベースの溝とシャッターのフックにシリコンオイル※を極少量塗布してください。図7のように半開の位置に上部シャッターを合わせ丸い点線の部分を上から押さえ、上部シャッターのフックをベースにはめ込みます。下部シャッターも同じように半開の位置に合わせてはめ込みます。取り付けした後、シャッターを数回上下に動かし、確実に取り付けられているか確認してください。

※ヘルメットに付属しているシリコンオイルをご使用ください。シリコンオイルを付けすぎると塗装面に対するにじみの原因となりますので、ご注意ください。

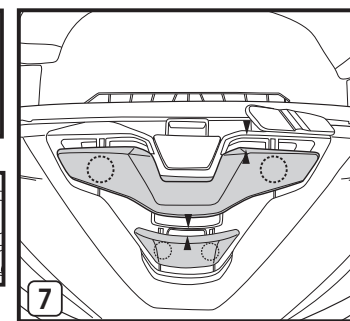
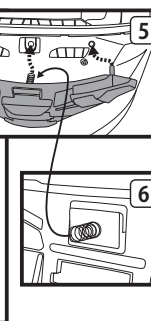
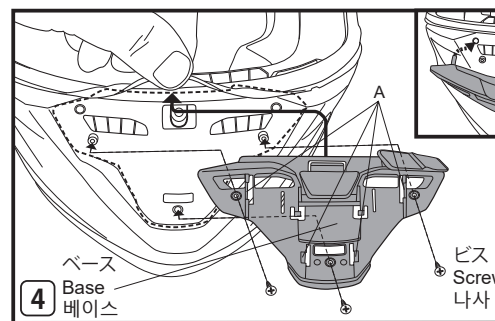
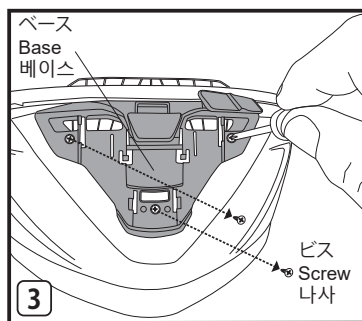
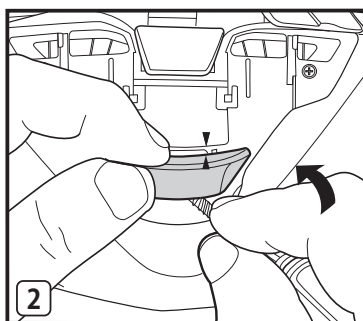
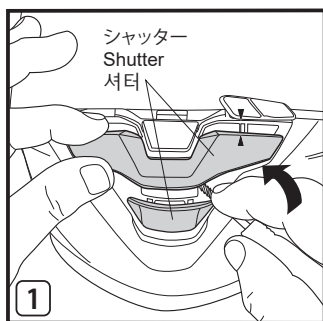

X-SPR Pro/X-Fifteen
X-SPR Pro 02/X-Fifteen 02
How to replace the lower air intake and cautions

▲WARNING

1. Be sure to use a No. 0 (size "+0") screwdriver to detach or attach the screws.
2. When mounting the parts, be careful not to break or bend the shutter hooks.
3. When removing the parts, be careful not to scratch the surface of the shell.
4. Insert the screws straight from the top.
5. Be careful not to mount the parts in places other than the original positions. Otherwise, rain leakage or shield lock failure may result.
6. Do not use benzine, thinner, gasoline, glass cleaner, or any other organic solvents for maintenance. Otherwise, parts may be damaged.

First, fully open the shield/visor. Before removing the lower air intake, set the upper shutter to the half open position (Drawing 1). Next, wrap a flathead screwdriver or other tool with a flat end in a cloth to prevent damage to the parts. Insert the tool into the gap between the shutter and base while holding the upper shutter with your fingers, and lift and remove the shutter. Remove the lower shutter in the same way (Drawing 2). Remove the three screws that secure the base (Drawing 3), and then remove the base from the shell. After removal, clean off any marks, dust, or oil remaining on the surface of the shell.

To install a new lower air intake, while turning back the window beading, insert the pins on the back of a new base into the holes in the shell to attach the base (Drawings 4 and 5). During this procedure, be careful so that the springs on the back of the base will not fall off. When the spring falls off, reattach it as shown in Drawing 6. After that, tighten the three screws to secure the base. Apply a very small amount of silicone oil* to areas A of the base slots and the shutter hooks shown in Drawing 4. As shown in Drawing 7, set the upper shutter to the half open position, and press the areas circled with dotted lines from the top to insert the hooks of the upper shutter into the base. In the same manner, set the lower shutter to the half open position and insert its hooks into the base. After attaching the shutters, move them up and down a few times to make sure that they are secured.

*Use the silicone oil that is provided with the helmet. Be careful not to apply too much silicone oil as it will cause the oil to run onto the painted surfaces.

X-SPR Pro/X-Fifteen
X-SPR Pro 02/X-Fifteen 02
로어 에어 인테이크의 교체 방법과 주의사항

▲경고

1. 나사의 분리/체결에 사용하는 드라이버는 사이즈 "+0"을 사용해 주십시오.
2. 부품을 장착할 때 셔터의 훅을 꺾거나 구부리지 않도록 충분히 주의해 주십시오.
3. 부품을 분리할 때 셸에 흠집이 나지 않도록 충분히 주의해 주십시오.
4. 나사는 위에서부터 똑바로 삽입해 주십시오.
5. 부품은 지정된 위치에만 장착해 주십시오. 비가 새거나 실드 잠금에 이상을 일으킬 우려가 있습니다.
6. 손질할 때에는 절대로 벤진, 시너, 가솔린, 유리 클리너, 기타 용제를 사용하지 마십시오. 부품이 파손될 우려가 있습니다.

먼저 실드를 완전히 엽니다. 분리할 때에는 상부 셔터를 절반만 엽니다(그림1). 그다음 부품에 흠집이 생기지 않도록 일자 드라이버 등과 같이 끝이 납작한 도구를 천으로 감싼 후 상부 셔터를 손가락으로 누르면서 셔터와 베이스 틈새에 도구를 넣고 셔터를 들어 올려 분리합니다. 하부 셔터도 같은 방법으로 분리합니다(그림2). 그리고 베이스를 고정하는 3곳의 나사를 풀고(그림3) 베이스를 셸에서 분리합니다. 분리한 후에는 셸 표면에 남아 있는 때, 먼지, 유분을 제거해 주십시오.

장착할 때에는 창고무를 젖히면서 새 베이스 뒷면의 핀을 셸 구멍에 끼워 베이스를 장착합니다(그림4/5). 이때 베이스 뒷면의 스프링이 빠지지 않도록 주의해 주십시오. 스프링이 빠진 경우에는 그림6과 같이 끼워 주십시오. 그 후 3곳의 나사를 조여 고정합니다. 그다음 그림4의 A 부분에 표시된 베이스의 홈과 셔터의 훅에 실리콘 오일※을 극소량 도포해 주십시오. 그림7과 같이 반열림 위치에 상부 셔터를 맞추고 등근 점선 부분을 위에서 눌러 상부 셔터의 훅을 베이스에 끼워 넣습니다. 하부 셔터도 같은 방법으로 반열림 위치에 맞춰 끼워 넣습니다. 장착한 후에는 셔터를 여러 번 위아래로 움직여 확실하게 장착됐는지 확인해 주십시오.

※헬멧에 부착된 실리콘 오일을 사용해 주십시오. 실리콘 오일을 과도하게 바르면 도장면으로 번지는 원인이 되므로 주의해 주십시오.

X-SPR Pro/X-Fifteen X-SPR Pro 02/X-Fifteen 02 下方进气孔的更换方法和注意事项

警告

1. 拆卸和安装螺丝时，请使用尺寸为“+0”的螺丝刀。
2. 在安装部件时，请充分注意防止折弯活门的挂钩。
3. 在拆卸部件时，请充分注意防止损伤壳体。
4. 螺丝请从上方笔直地插入。
5. 请勿将部件安装在规定位置之外。否则可能会引起漏雨及镜片锁定的故障。
6. 在维护保养时，严禁使用挥发油、稀释剂、汽油、玻璃清洁剂及其他的溶剂。否则可能会造成部件破损。

首先，完全打开镜片。拆卸时，将上部活门置于半开位置(图1)。接着，用手指按住上部活门，同时将平头螺丝刀等前端平整的工具插入活门与底座的间隙内，抬起活门拆下。为防止损伤部件，请用布卷住工具。下部活门也同样拆下(图2)。然后，拆下3处固定底座的螺丝(图3)，从壳体上拆下底座。拆下后，请清除壳体表面残留的脏物及灰尘和油分。

安装时，掀开视窗橡胶圈，同时将新底座背面的销插入壳体的孔内安装底座(图4/5)。此时，请注意防止底座背面的弹簧掉落。弹簧掉落时请如图6所示安装。此后，拧紧3处的螺丝进行固定。接着，如图4的A部分所示，在底座槽与活门挂钩上涂抹极少量的硅油*。如图7所示，将上部活门对准半开位置，从上方按住圆形虚线部分，将上部活门挂钩嵌入底座。下部活门也同样对准半开位置后嵌入。安装后将活门上下移动几次，确认是否已正确安装好。

*请使用头盔自带的硅油。请注意，硅油涂抹过多会渗出至涂层表面。

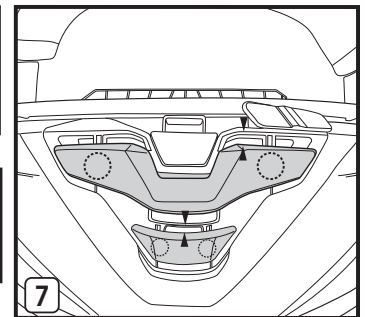
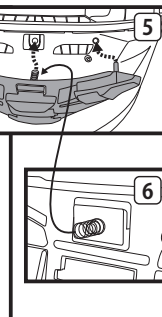
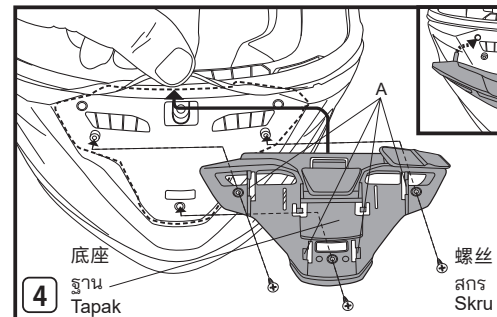
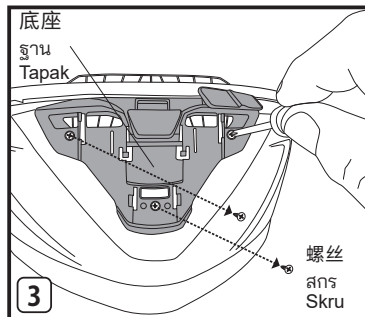
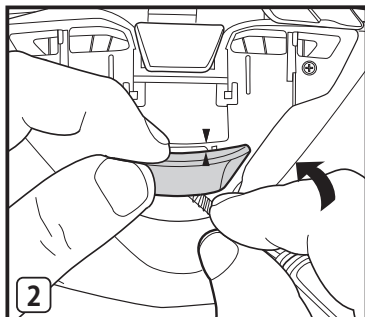
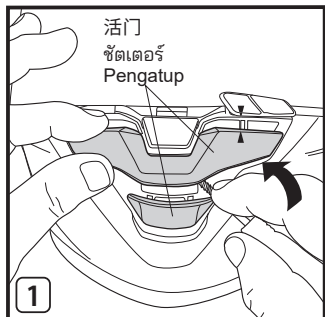

X-SPR Pro/X-Fifteen X-SPR Pro 02/X-Fifteen 02 วิธีเปลี่ยนช่องลมเข้าด้านล่างและข้อควรระวัง

คำเตือน

1. ตรวจสอบให้แน่ใจว่าได้ใช้ไขควงเบอร์ 0 (ขนาด "+0") เพื่อคลายหรือขันสกรู
2. เมื่อติดตั้งชิ้นส่วน ต้องระวังไม่ให้ตะขอตัดเตอร์หักหรืองอ
3. เมื่อถอดชิ้นส่วน ต้องระวังไม่ให้ผิวเปลือกหมวกเป็นรอยขีดข่วน
4. สอดสกรูตรงๆ จากด้านบน
5. ต้องระวังอย่าติดตั้งชิ้นส่วนในตำแหน่งที่อยู่นอกเหนือตำแหน่งเดิม ไม่เช่นนั้นอาจส่งผลให้เกิดน้ำฝนรั่วซึมหรือล็อกหน้ากากลังใช้งานไม่ได้
6. ห้ามใช้เบนซิน ทินเนอร์ น้ำมันเบนซิน น้ำยาทำความสะอาดแก้ว หรือสารละลายอินทรีย์อื่นๆ สำหรับการบำรุงรักษา ไม่เช่นนั้นอาจสร้างความเสียหายให้กับชิ้นส่วนต่างๆ ได้

อันดับแรก เปิดหน้ากากล ก่อนถอดช่องลมเข้าด้านล่าง ให้ปรับขีดเตอร์ด้านบนไปที่ตำแหน่งเปิดออกครึ่งหนึ่ง (รูปภาพ 1) จากนั้น ท่อไขควงหัวแบนหรือเครื่องมืออื่นโดยให้ด้านปลายแบนอยู่ในผ้าเพื่อป้องกันไม่ให้ชิ้นส่วนต่างๆ ได้รับความเสียหาย สอดเครื่องมือเข้าไปในช่องว่างระหว่างขีดเตอร์และฐานขณะที่ใช้หัวมีของคุดจับขีดเตอร์ด้านบนไว้แล้วยก จากนั้นก็ถอดขีดเตอร์ออก ถอดขีดเตอร์ด้านล่างออกด้วยวิธีเดียวกัน (รูปภาพ 2) ถอดสกรูสามตัวที่ยึดฐานออก (รูปภาพ 3) จากนั้นก็ถอดฐานออกจากเปลือกหมวก หลังจากถอดออกแล้ว ให้ทำความสะอาดคราบ ฝุ่นละอองหรือคราบมันต่างๆ ที่อยู่บนผิวเปลือกหมวก

หากต้องการติดตั้งช่องลมเข้าด้านล่างใหม่ ขณะหมุนขอบเข้ามุมกระจกกลับ ให้สอดสลักที่ด้านหลังของฐานใหม่ให้เข้ากับรูในเปลือกหมวกเพื่อให้ยึดติดกับฐาน (รูปภาพ 4 และ 5) ระหว่างขั้นตอนนี้ ต้องระวังไม่ให้ระวางสปริงตรงด้านหลังของฐานหลุดออกมา เมื่อสปริงหลุดออกมา ให้ใส่กลับเข้าที่เดิมดังที่แสดงในภาพที่ 6 หลังจากนั้น ขันสกรูทั้งสามให้ยึดติดกับฐาน ทาน้ำมันซิลิโคน* เพียงเล็กน้อยบนบริเวณ A ของของฐานและตะขอตัดเตอร์ดังแสดงในภาพที่ 4 ปรับขีดเตอร์ด้านบนไปที่ตำแหน่งเปิดออกครึ่งหนึ่งดังแสดงในภาพที่ 7 แล้วจึงกดตรงบริเวณที่ล้อมด้วยเส้นประจากด้านบนเพื่อใส่ตะขอของขีดเตอร์ด้านบนลงไปในฐาน ปรับขีดเตอร์ด้านล่างไปที่ตำแหน่งเปิดออกครึ่งหนึ่งในลักษณะเดียวกัน แล้วใส่ตะขอลงไปในฐาน หลังจากประกอบขีดเตอร์ต่างๆ แล้ว ให้เลื่อนชิ้นและลงล็อกสองสามครั้ง เพื่อให้มันแน่ใจว่าได้ติดตั้งไว้อย่างแน่นหนา

*ใช้น้ำมันซิลิโคนที่หมวกกับหมวกนิรภัย ระวางอย่างน้ำมันซิลิโคนมากเกินไป เพราะจะทำให้มันไหลไปบนผิวหน้าที่ทาสีแล้ว

X-SPR Pro/X-Fifteen X-SPR Pro 02/X-Fifteen 02 Cara untuk menggantikan ambilan udara bawah dan peringatan

AMARAN

1. Pastikan anda menggunakan pemutar skru No. 0 (saiz "+0") untuk menanggalkan atau memasang skru.
2. Semasa memasang alat ganti, berhati-hati agar tidak mematahkan atau membengkokkan cangkuk pengatup.
3. Apabila menanggalkan alat ganti, berhati-hati agar tidak mencalarakan permukaan kelompang.
4. Masukkan skru terus dari atas.
5. Berhati-hati agar tidak memasang alat ganti di tempat selain daripada kedudukan asal. Jika tidak, kebocoran air hujan atau kegagalan kunci perisai akan berlaku.
6. Jangan menggunakan benzina, pencair, gasolin, pencuci kaca, atau apa-apa pelarut organik lain untuk kerja penyelenggaraan. Jika tidak, alat ganti mungkin rosak.

Pertama, buka sepenuhnya pelindung. Sebelum menanggalkan ambilan udara bawah, tetapkan pengatup atas kepada kedudukan separuh terbuka (Lukisan 1). Seterusnya, balut pemutar skru kepala rata atau alat lain dengan hujung rata dalam kain untuk mengelakkan kerosakan pada alat ganti. Masukkan alat ke dalam jurang antara pengatup dan tapak sambil memegang pengatup atas dengan jari anda dan angkat serta tanggalkan pengatup. Tanggalkan pengatup bawah dengan cara yang sama (Lukisan 2). Tanggalkan tiga skru yang mengukuhkan tapak (Lukisan 3), dan kemudian tanggalkan tapak daripada kelompang. Selepas menanggalkan tapak, bersihkan sebarang tanda, habuk atau minyak yang masih ada pada permukaan kelompang.

Untuk memasang ambilan udara bawah yang baharu, sambil menterbalikkan trim getah, masukkan pin di belakang tapak baharu ke dalam lubang pada kelompang untuk memasang tapak (Lukisan 4 dan 5). Semasa prosedur ini, berhati-hati agar spring di bahagian belakang tapak tidak terjatuh. Apabila spring terjatuh, pasang semula ia seperti yang ditunjukkan di dalam Lukisan 6. Selepas itu, ketatkan tiga skru untuk mengukuhkan tapak. Sapukan sedikit minyak silikon* pada kawasan A slot tapak dan cangkuk pengatup yang ditunjukkan dalam Lukisan 4. Seperti yang ditunjukkan dalam Lukisan 7, tetapkan pengatup atas pada kedudukan separuh terbuka, dan tekan kawasan yang dilingkari dengan garis putus-putus dari atas untuk memasukkan cangkuk pengatup atas ke dalam tapak. Dengan cara yang sama, tetapkan pengatup bawah pada kedudukan separuh terbuka dan masukkan cangkuk ke dalam tapak. Selepas memasang pengatup, gerakkan ia ke atas dan ke bawah beberapa kali untuk memastikan ia ketat.

*Gunakan minyak silikon yang disediakan dengan topi keledar. Berhati-hati agar tidak menggunakan minyak silikon terlalu banyak kerana ia akan menyebabkan minyak mengalir ke permukaan yang dicat.