

X-SPR Pro/X-Fifteen  
X-SPR Pro 02/X-Fifteen 02  
アッパーエアインテークの交換方法とご注意

▲警告

1. パーツを取り外す際、シェルを傷付けないよう十分ご注意ください。
2. 両面テープは、貼り直しをすると粘着力が落ちますので、ご注意ください。
3. パーツを本来の位置以外に取り付けしないでください。雨漏れやパーツの脱落を引き起こす恐れがあります。
4. お手入れに、ベンジン、シンナー、ガソリン、ガラスクリーナー、その他の溶剤は絶対に使用しないでください。パーツを破損する恐れがあります。

取り外すには、マイナスドライバーなど先が平らな道具を、シェルが傷付かないよう布を巻き付けたうえで図1の矢印のとおりカバーとシェルの間に差し込み、両面テープを剥がしていきアッパーエアインテークを取り外します。

シェルの表面に残った両面テープやゴミ、ホコリ、油分を取り除いてください。

取り付けるには、新しいアッパーエアインテーク裏面の両面テープを剥がします。シェルの左右の孔A(図2)にアッパーエアインテーク裏面の左右にあるリブ形状(図2のB部分)がはまるように、また、シェルのくぼみにパーツの形状が合うようにして図2の点線の位置に貼り付けます。図3の矢印で示した部分を上から押し付けて、アッパーエアインテークをシェルにしっかりと貼り付けてください。

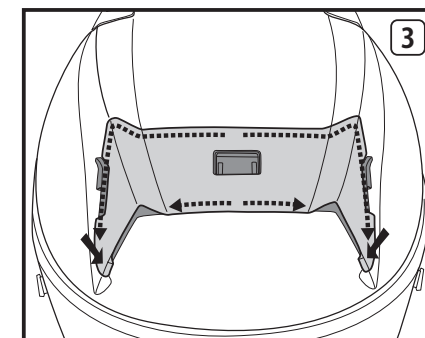
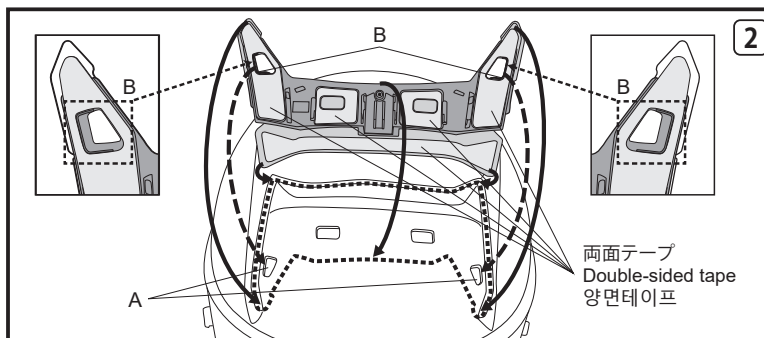
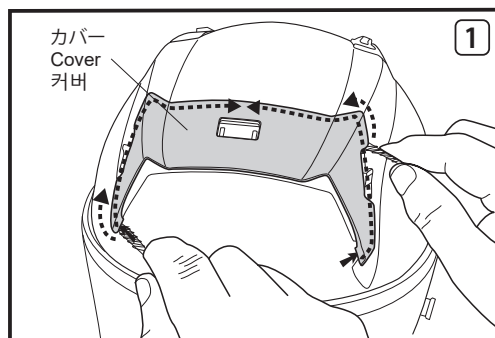

X-SPR Pro/X-Fifteen  
X-SPR Pro 02/X-Fifteen 02  
How to replace the upper air intake and cautions

▲WARNING

1. When removing the parts, be careful not to scratch the surface of the shell.
2. Performance of the double-sided tape deteriorates when repasted.
3. Be careful not to mount the parts in places other than the original positions. Otherwise, rain leakage or unsecure parts may result.
4. Do not use benzine, thinner, gasoline, glass cleaner, or any other organic solvents for maintenance. Otherwise, parts may be damaged.

Before removing the upper air intake, first wrap a flathead screwdriver or other tool with a flat end in a cloth to prevent damage to the shell. Insert the tool into the gap between the cover and shell as shown by the arrows in Drawing 1, and peel off the double-sided tape from the shell to remove the upper air intake.

After removal, clean off any double-sided tape, marks, dust, or oil remaining on the surface of the shell.

To install a new upper air intake, peel off the double-sided tape from the back of the new upper air intake. Adhere the upper air intake to the areas with dotted lines shown in Drawing 2 so that the left and right rib shapes (areas B in Drawing 2) on the back of the upper air intake fit in the left and right holes A (Drawing 2) in the shell. Press the areas indicated by arrows shown in Drawing 3 to adhere the upper air intake to the shell firmly.

X-SPR Pro/X-Fifteen  
X-SPR Pro 02/X-Fifteen 02  
어퍼 에어 인테이크의 교체 방법과 주의사항

▲경고

1. 부품을 분리할 때 셸에 흠집이 나지 않도록 충분히 주의해 주십시오.
2. 양면테이프를 떼서 다시 붙이면 접착력이 떨어지므로 주의해 주십시오.
3. 부품은 지정된 위치에만 장착해 주십시오. 비가 새거나 부품이 분리될 우려가 있습니다.
4. 손질할 때에는 절대로 벤진, 시너, 가솔린, 유리 클리너, 기타 용제를 사용하지 마십시오. 부품이 파손될 우려가 있습니다.

분리할 때에는 셸에 흠집이 생기지 않도록 일자 드라이버 등과 같이 끝이 납작한 도구를 천으로 감싼 후 그림1의 화살표 방향으로 커버와 셸 사이에 끼우고 양면테이프를 떼면서 어퍼 에어 인테이크를 분리합니다.

셸 표면에 남아 있는 양면테이프, 때, 먼지, 유분을 제거해 주십시오.

장착하려면 새 어퍼 에어 인테이크 뒷면에 있는 양면테이프를 뗍니다. 어퍼 에어 인테이크 뒷면 좌우에 있는 리브 형상(그림2의 B 부분)을 셸 좌우의 구멍A(그림2)에 맞추고 셸 홈에 부품 형상을 맞춘 후 그림2의 점선 위치에 붙입니다. 그림3에서 화살표로 표시된 부분을 위에서 눌러 어퍼 에어 인테이크를 셸에 잘 붙여 주십시오.



X-SPR Pro/X-Fifteen  
X-SPR Pro 02/X-Fifteen 02  
上方进气孔的更换方法和注意事项

警告

1. 在拆卸部件时，请充分注意防止损伤壳体。
2. 请注意双面胶带重新粘贴时粘着力会变差。
3. 请勿将部件安装在规定位置之外。否则可能会引起漏雨及部件脱落。
4. 在维护保养时，严禁使用挥发油、稀释剂、汽油、玻璃清洁剂及其他的溶剂。否则可能会造成部件破损。

拆卸时，如图1的箭头所示将平头螺丝刀等前端平整的工具插入护罩与壳体的间隙内，剥下双面胶带，拆下上方进气孔。为防止损伤壳体，请用布卷住工具。

请清除壳体表面残留的双面胶带及脏物、灰尘和油分。

安装时，剥下新的上方进气孔背面的双面胶带。使上方进气孔背面左右两侧的凸缘形状（图2的B部分）嵌入壳体左右两侧的孔A（图2），并且将部件形状对准壳体的凹陷处粘贴在图2的虚线位置。从上面按住图3的箭头所示部分，将上方进气孔紧紧地粘贴在壳体上。

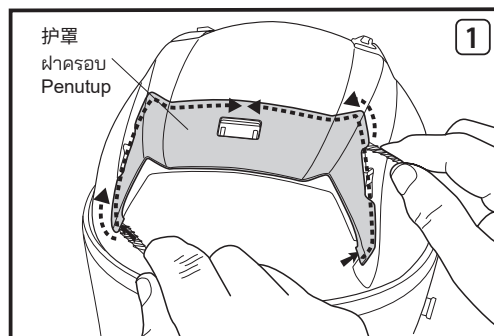

X-SPR Pro/X-Fifteen  
X-SPR Pro 02/X-Fifteen 02  
วิธีเปลี่ยนช่องลมเข้าด้านบนและข้อควรระวัง

คำเตือน

1. เมื่อถอดชิ้นส่วน ต้องระวังไม่ให้ผิวเปลือกหมวกเป็นรอยขีดข่วน
2. ประสิทธิภาพของเทปกาวยสองด้านจะเสื่อมลงเมื่อนำมาติดใหม่
3. ต้องระวังอย่าติดตั้งชิ้นส่วนในตำแหน่งที่อยู่นอกเหนือตำแหน่งเดิม ไม่เช่นนั้นอาจส่งผลให้เกิดน้ำฝนรั่วซึมหรือชิ้นส่วนหลุดหลวมได้
4. ห้ามใช้เบนซิน ทินเนอร์ น้ำมันเบนซิน น้ำยาทำความสะอาดแก้ว หรือสารละลายอินทรีย์อื่นๆ สำหรับการบำรุงรักษา ไม่เช่นนั้นอาจสร้างความเสียหายให้กับชิ้นส่วนต่างๆ ได้

ก่อนนำช่องลมเข้าด้านบนออก อันดับแรกให้ห่อไขควงหัวแบนหรือเครื่องมืออื่นโดยให้ด้านปลายแบนอยู่ในผ้าเพื่อป้องกันไม่ให้เปลือกหมวกได้รับความเสียหาย สอดเครื่องมือลงในช่องว่างระหว่างฝาครอบกับเปลือกหมวกดังที่แสดงตามลูกศรในภาพที่ 1 แล้วลอกเทปกาวยสองหน้าออกจากเปลือกหมวกเพื่อถอดช่องลมเข้าด้านบน หลังจากถอดออกแล้ว ให้ทำความสะอาดเทปกาวยสองหน้า คราบ ฝุ่นละออง หรือคราบมันต่างๆ ที่อยู่บนผิวเปลือกหมวก

หากต้องการติดตั้งช่องลมเข้าด้านบนใหม่ ให้ลอกเทปกาวยสองหน้าออกจากด้านหลังของช่องลมเข้าด้านบนใหม่ ติดช่องลมเข้าด้านบนเข้ากับบริเวณที่มีเส้นประดัดที่แสดงในภาพที่ 2 เพื่อให้ชิ้นด้านซ้ายและขวา (บริเวณ B ในรูปภาพ 2) ที่ด้านหลังของช่องลมเข้าด้านบนพอดีกับรู A ด้านซ้ายและขวา (รูปภาพ 2) ของเปลือกหมวก กดที่บริเวณต่างๆ ตามลูกศรที่แสดงในภาพที่ 3 เพื่อติดช่องลมเข้าด้านบนเข้ากับเปลือกหมวกให้แน่น

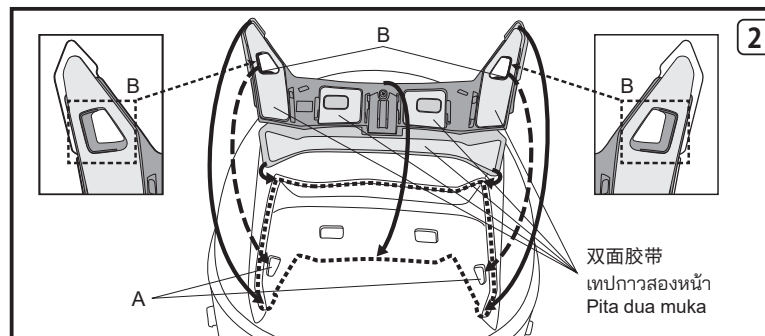

X-SPR Pro/X-Fifteen  
X-SPR Pro 02/X-Fifteen 02  
Cara untuk menggantikan ambilan udara atas dan peringatan

AMARAN

1. Apabila menanggalkan alat ganti, berhati-hati agar tidak mencalarakan permukaan kelompokang.
2. Prestasi pita dua muka merosot apabila ditampal semula.
3. Berhati-hati agar tidak memasang alat ganti di tempat selain daripada kedudukan asal. Jika tidak, kebocoran air hujan atau alat ganti yang tidak selamat akan berlaku.
4. Jangan menggunakan benzina, pencair, gasolin, pencuci kaca, atau apa-apa pelarut organik lain untuk kerja penyelenggaraan. Jika tidak, alat ganti mungkin rosak.

Sebelum menanggalkan ambilan udara atas, balut dahulu pemutar skru kepala rata atau alat lain dengan hujung rata dalam kain untuk mengelakkan kerosakan pada kelompokang. Masukkan alat ke dalam jurang antara penutup dan kelompokang seperti yang ditunjukkan oleh anak panah dalam Lukisan 1, dan tanggalkan pita dua muka dari kelompokang untuk menanggalkan ambilan udara atas.

Selepas menanggalkan bahagian, bersihkan sebarang pita dua muka, tanda, habuk atau minyak yang masih ada pada permukaan kelompokang.

Untuk memasang ambilan udara atas yang baharu, tanggalkan pita dua muka dari belakang ambilan udara atas yang baharu. Lekatkan ambilan udara atas ke kawasan dengan garis putus-putus yang ditunjukkan dalam Lukisan 2 supaya bentuk tetulang kiri dan kanan (kawasan B dalam Lukisan 2) di bahagian belakang ambilan udara atas muat dengan lubang kiri dan kanan A (Lukisan 2) di dalam kelompokang. Tekan kawasan yang ditunjukkan oleh anak panah di dalam Lukisan 3 untuk melekatkan ambilan udara atas ke kelompokang dengan kuat.

