

X-SPR Pro/X-Fifteen X-SPR Pro 02/X-Fifteen 02 How to replace the upper air intake and cautions

⚠ WARNING

1. When removing the parts, be careful not to scratch the surface of the shell.
2. Performance of the double-sided tape deteriorates when repasted.
3. **Be careful not to mount the parts in places other than the original positions. Otherwise, rain leakage or unsecure parts may result.**
4. **Do not use benzine, thinner, gasoline, glass cleaner, or any other organic solvents for maintenance. Otherwise, parts may be damaged.**

Before removing the upper air intake, first wrap a flathead screwdriver or other tool with a flat end in a cloth to prevent damage to the shell. Insert the tool into the gap between the cover and shell as shown by the arrows in Drawing 1, and peel off the double-sided tape from the shell to remove the upper air intake.

After removal, clean off any double-sided tape, marks, dust, or oil remaining on the surface of the shell.

To install a new upper air intake, peel off the double-sided tape from the back of the new upper air intake. Adhere the upper air intake to the areas with dotted lines shown in Drawing 2 so that the left and right rib shapes (areas B in Drawing 2) on the back of the upper air intake fit in the left and right holes A (Drawing 2) in the shell. Press the areas indicated by arrows shown in Drawing 3 to adhere the upper air intake to the shell firmly.

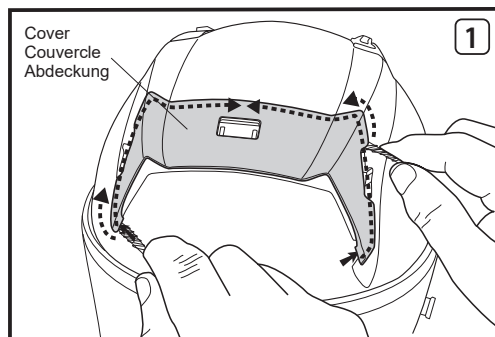

X-SPR Pro/X-Fifteen X-SPR Pro 02/X-Fifteen 02 Comment remplacer l'entrée d'air supérieure et précautions

⚠ AVERTISSEMENT

1. Lors du retrait des pièces, veillez à ne pas rayer la surface de la coque.
2. Le ruban adhésif double face perd en efficacité s'il est collé une deuxième fois.
3. **Prenez garde à ne pas monter les pièces dans des endroits autres que les emplacements d'origine. Dans le cas contraire, une fuite d'eau de pluie ou une mauvaise fixation des pièces pourrait se produire.**
4. **N'utilisez pas de benzène, de diluant, d'essence, de nettoyant pour vitres ou tout autre solvant organique pour l'entretien. Sinon, les pièces peuvent être endommagées.**

Avant de retirer l'entrée d'air supérieure, entourez d'abord un tournevis à tête plate ou un autre outil à extrémité plate dans un chiffon afin d'éviter d'endommager la coque. Insérez l'outil dans l'interstice entre le couvercle et la coque comme indiqué par les flèches dans le schéma 1, puis retirez le ruban adhésif double face de la coque pour retirer l'entrée d'air supérieure.

Après le retrait, nettoyez toute trace d'adhésif double face, de marques, de poussière ou d'huile restant sur la surface de la coque.

Pour installer une nouvelle entrée d'air supérieure, décollez le ruban adhésif double face de l'arrière de la nouvelle entrée d'air supérieure. Collez l'entrée d'air supérieure sur les zones avec des lignes en pointillés indiquées sur le schéma 2 de sorte que les formes de nervure gauche et droite (zones B dans le schéma 2) à l'arrière de l'entrée d'air supérieure s'adaptent dans les trous gauche et droit A (schéma 2) dans la coque. Appuyez sur les zones indiquées par des flèches sur le schéma 3 pour bien adhérer l'entrée d'air supérieure à la coque.

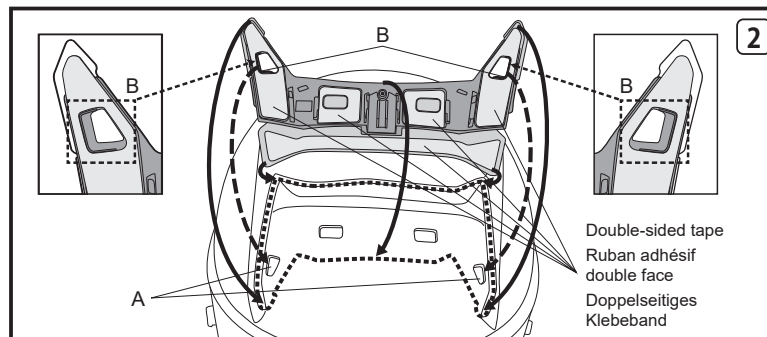

X-SPR Pro/X-Fifteen X-SPR Pro 02/X-Fifteen 02 Austausch des oberen Lufteinlasses und Vorsichtshinweise

⚠ WARNUNG

1. Achten Sie beim Entfernen der Teile darauf, die Helmschale nicht zu zerkratzen.
2. Die Klebekraft des doppelseitigen Klebebands lässt nach, wenn es erneut verwendet wird.
3. **Achten Sie darauf, die Teile nicht an anderen als den ursprünglichen Stellen zu montieren. Andernfalls kann Regen eindringen oder Teile können lose werden.**
4. **Verwenden Sie bei Instandhaltungsarbeiten kein Waschbenzin, Verdünner, Benzin, Glasreiniger oder andere organische Lösungsmittel. Dadurch können Teile beschädigt werden.**

Wickeln Sie vor dem Entfernen des oberen Lufteinlasses zunächst einen Schlitzschraubenzieher oder ein anderes Werkzeug mit einem flachen Ende in ein Tuch, um eine Beschädigung der Helmschale zu vermeiden. Führen Sie das Werkzeug wie durch die Pfeile in Zeichnung 1 gezeigt in den Spalt zwischen der Abdeckung und der Helmschale ein und ziehen Sie das doppelseitige Klebeband von der Helmschale ab, um den oberen Lufteinlass zu entfernen.

Entfernen Sie nach dem Abnehmen alle Reste des doppelseitigen Klebebandes, Schmutzes, Staubs oder Öls von der Oberfläche der Helmschale.

Um einen neuen oberen Lufteinlass anzubringen, entfernen Sie das doppelseitige Klebeband von der Rückseite des neuen oberen Lufteinlasses. Bringen Sie den oberen Lufteinlass so in den Bereichen mit den gepunkteten Linien in Zeichnung 2 an, dass die rippenförmigen Vorsprünge links und rechts (Bereiche B in Zeichnung 2) auf der Rückseite des oberen Lufteinlasses in das linke und rechte Loch A (Zeichnung 2) in der Helmschale passen. Drücken Sie auf die in Zeichnung 3 mit Pfeilen gekennzeichneten Bereiche, um den oberen Lufteinlass fest an der Helmschale anzubringen.

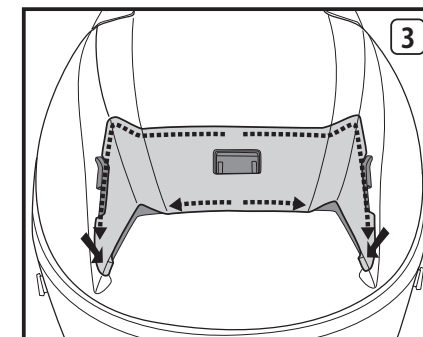

X-SPR Pro/X-Fifteen X-SPR Pro 02/X-Fifteen 02 Sostituzione della presa d'aria superiore e precauzioni

⚠ AVVERTENZA

1. Quando si rimuovono le parti, fare attenzione a non graffiare la superficie della calotta.
2. Le prestazioni del nastro biadesivo si deteriorano quando viene attaccato nuovamente.
3. Fare attenzione a non montare i componenti in luoghi diversi dalle posizioni originali. In caso contrario, potrebbero verificarsi perdite di pioggia o parti non fissate.
4. Non utilizzare benzene, diluente, benzina, detergente per vetri o altri solventi organici per la manutenzione. In caso contrario, le parti potrebbero essere danneggiate.

Prima di rimuovere la presa d'aria superiore, innanzitutto avvolgere un cacciavite a testa piatta o un altro utensile a estremità piatta in un panno per evitare di danneggiare la calotta. Inserire l'utensile nello spazio tra il coperchio e la calotta come mostrato dalle frecce nel Disegno 1, quindi staccare il nastro biadesivo dalla calotta per rimuovere la presa d'aria superiore.

Dopo la rimozione, pulire tutti i residui di nastro biadesivo, i segni, la polvere o l'olio rimasti sulla superficie della calotta.

Per installare una nuova presa d'aria superiore, staccare il nastro biadesivo dalla parte posteriore della nuova presa d'aria superiore. Far aderire la presa d'aria superiore alle aree con le linee tratteggiate mostrate nel Disegno 2, in modo che le forme delle nervature sinistra e destra (aree B nel Disegno 2) sul retro della presa d'aria superiore si inseriscano nei fori sinistro e destro A (Disegno 2) nella calotta. Premere le aree indicate dalle frecce mostrate nel Disegno 3 per far aderire saldamente la presa d'aria superiore alla calotta.

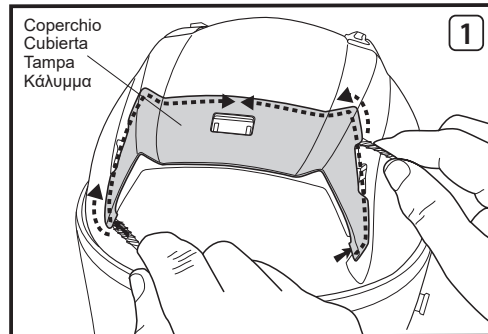

X-SPR Pro/X-Fifteen X-SPR Pro 02/X-Fifteen 02 Cómo sustituir la entrada de aire superior y precauciones a tomar

⚠ ADVERTENCIA

1. Al retirar las piezas, tenga cuidado de no rayar la superficie de la calota.
2. El rendimiento de la cinta adhesiva de doble cara se deteriora cuando se vuelve a pegar.
3. Tenga cuidado de no montar las piezas en lugares distintos de las posiciones originales. De lo contrario, podría penetrar agua de lluvia o dar lugar a partes no seguras.
4. No utilice bencina, disolvente, gasolina, limpiacristales o cualquier otro disolvente orgánico para realizar tareas de mantenimiento. De lo contrario, las piezas podrían dañarse.

Antes de extraer la entrada de aire superior, en primer lugar, envuelva el destornillador de cabeza plana o cualquier otra herramienta con un extremo plano en un paño para evitar que se produzcan daños en la calota. Introduzca la herramienta en el espacio entre la cubierta y la calota tal y como muestran las flechas en el Dibujo 1, y retire la cinta adhesiva de doble cara de la calota para retirar la entrada de aire superior.

Después del desmontaje, limpie la cinta adhesiva de doble cara, las marcas, el polvo o el aceite que puedan quedar en la superficie de la calota.

Para instalar una nueva entrada de aire superior, retire la cinta adhesiva de doble cara de la parte trasera de la nueva entrada de aire superior. Adhiera la entrada de aire superior a las zonas con líneas discontinuas mostradas en el Dibujo 2 de modo que las formas de las nervaduras izquierda y derecha (áreas B en el Dibujo 2) de la parte trasera de la entrada de aire superior se ajusten en los orificios izquierdo y derecho A (Dibujo 2) en la calota. Presione las áreas indicadas por las flechas que se muestran en el Dibujo 3 para adherir firmemente la entrada de aire superior a la calota.

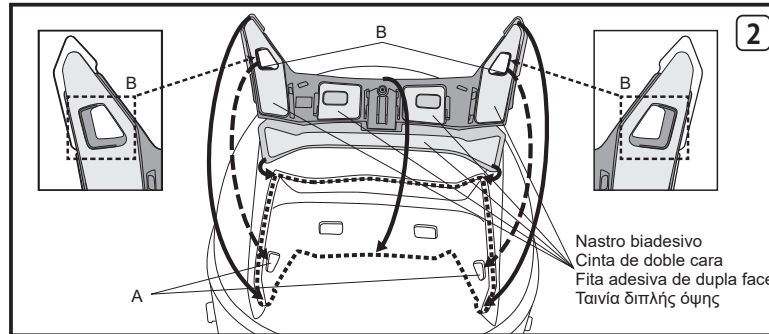

X-SPR Pro/X-Fifteen X-SPR Pro 02/X-Fifteen 02 Como substituir a entrada de ar superior e cuidados

⚠ ATENÇÃO

1. Ao remover as peças, tenha cuidado para não arranhar a superfície do casco.
2. O desempenho da fita adesiva de dupla face deteriora-se quando reposta.
3. Tenha cuidado para não montar as peças em lugares diferentes das posições originais. Caso contrário, pode ocorrer uma falha por fuga de chuva ou peças não fixadas.
4. Não utilize benzina, diluente, gasolina, limpa-vidros ou quaisquer outros solventes orgânicos para a manutenção. Caso contrário, as peças poderão ficar danificadas.

Antes de remover a entrada de ar superior, enrole primeiro uma chave de fendas ou outra ferramenta com uma extremidade plana num pano para evitar danos no casco. Insira a ferramenta no espaço entre a tampa e o casco como mostrados pelas setas no desenho 1 e remova a fita adesiva de dupla face do casco para remover a entrada de ar superior.

Após a remoção, limpe qualquer fita adesiva de dupla face, marcas, pó ou óleo remanescente da superfície do casco.

Para instalar uma nova entrada de ar superior, retire a fita adesiva de dupla face da parte de trás da entrada de ar superior. Cole a entrada de ar superior nas áreas com linhas pontilhadas mostradas no desenho 2, de forma a que as formas de canto esquerda e direita (áreas B no desenho 2) na parte de trás da entrada de ar superior se encaixem nos orifícios esquerdo e direito A (desenho 2) no casco. Pressione as áreas indicadas pelas setas mostradas no desenho 3 para colar firmemente a entrada de ar superior ao casco.

X-SPR Pro/X-Fifteen X-SPR Pro 02/X-Fifteen 02 Τρόπος αντικατάστασης της πάνω εισαγωγής αέρα και προφυλάξεις

⚠ ΠΡΟΕΙΔΟΠΟΙΗΣΗ

1. Όταν αφαιρείτε τα εξαρτήματα, προσέξτε να μην γρατσουνίσετε την επιφάνεια του σκελετού κράνους.
2. Η απόδοση της ταινίας διπλής όψης επιδεινώνεται όταν επανακολλάται.
3. Προσέξτε να μην τοποθετήσετε τα εξαρτήματα σε μέρη διαφορετικά από την αρχική τους θέση. Διαφορετικά, ενδέχεται να εισχωρήσει νερό βροχής ή τα εξαρτήματα να είναι ασταθή.
4. Μην χρησιμοποιείτε βενζίνη, διαλύτες, καθαριστικό τζαμιών ή άλλους οργανικούς διαλύτες για τη συντήρηση. Διαφορετικά, ενδέχεται να εξαρτήματα να φθαρούν.

Πριν από την αφαίρεση της πάνω εισαγωγής αέρα, πρώτα τυλίξτε ένα ίσιο κατασβίδι ή άλλο εργαλείο με επίπεδο άκρο σε ένα πανί για να αποφύγετε την πρόκληση ζημιάς στον σκελετό κράνους. Εισαγάγετε το εργαλείο στο κενό μεταξύ του καλύμματος και του σκελετού όπως φαίνεται από τα βέλη στην Εικόνα 1 και ξεκολλήστε την ταινία διπλής όψης από το πίσω μέρος του σκελετού κράνους για να αφαιρέσετε την πάνω εισαγωγή αέρα.

Μετά την αφαίρεση, καθαρίστε τυχόν υπολείμματα ταινίας διπλής όψης, σημάδια, σκόνη ή λάδι από την επιφάνεια του σκελετού κράνους.

Για να τοποθετήσετε μια καινούργια πάνω εισαγωγή αέρα, ξεκολλήστε την ταινία διπλής όψης από το πίσω μέρος της καινούργιας πάνω εισαγωγής αέρα. Κολλήστε την πάνω εισαγωγή αέρα στις περιοχές με τις διακεκομμένες γραμμές που φαίνονται στην Εικόνα 2 έτσι ώστε τα σχήματα της αριστερής και της δεξιάς πλευράς (περιοχές B στην Εικόνα 2) στο πίσω μέρος της πάνω εισαγωγής αέρα να ταιριάζουν στις οπές A αριστερά και δεξιά (Εικόνα 2) στον σκελετό κράνους. Πατήστε στις περιοχές που υποδεικνύονται από τα βέλη στην Εικόνα 3 για να κολλήσετε καλά την πάνω εισαγωγή αέρα στον σκελετό κράνους.

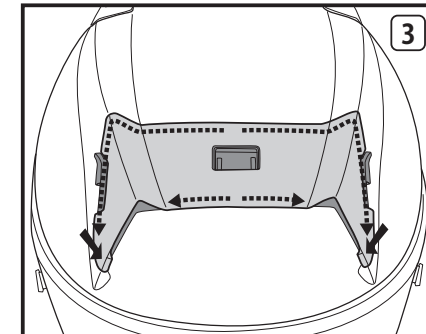

**X-SPR Pro/X-Fifteen
X-SPR Pro 02/X-Fifteen 02**
**Sposób wymiany górnego wlotu powietrza
i ostrzeżenia**

⚠ OSTRZEŻENIE

1. Podczas demontażu części uważać, aby nie zadrapać powierzchni skorupy.
2. Skuteczność taśmy dwustronnej spada po jej ponownym przyklejeniu.
3. **Zachować ostrożność, aby nie zamontować części w miejscach innych niż ich oryginalne położenie. W przeciwnym razie do wnętrza kasku może przeciekać woda deszczowa lub części mogą się poluzować.**
4. **Nie używać benzenu, rozcieńczalnika, benzyny, płynu do czyszczenia szyb ani żadnych rozpuszczalników organicznych do konserwacji. W przeciwnym razie może dojść do uszkodzenia części.**

Przed rozpoczęciem demontażu górnego wlotu powietrza, najpierw owinąć szmatką wkrętak z końcówką płaską lub inne narzędzie z płaską końcówką, aby zapobiec uszkodzeniu skorupy. Włożyć narzędzie w szczelinę między pokrywą a skorupą zgodnie ze strzałkami na rysunku 1, a następnie odkleić taśmę dwustronną od skorupy, aby zdemontować górny wlot powietrza.

Po odklejeniu taśmy usunąć wszelkie pozostałości taśmy dwustronnej, ślady, pył lub olej pozostały na powierzchni skorupy.

Aby zamontować nowy górny wlot powietrza, odkleić taśmę dwustronną od tylnej powierzchni nowego górnego wlotu powietrza. Przykleić górny wlot powietrza do miejsc oznaczonych kropkowaną linią na rysunku 2, aby lewe i prawe żeberka (miejsca B na rysunku 2) na tylnej powierzchni górnego wlotu powietrza dopasowały się do lewego i prawego otworu A (rysunek 2) w skorupie. Nacisnąć miejsca oznaczone strzałkami na rysunku 3, aby mocno przykleić górny wlot powietrza do skorupy.

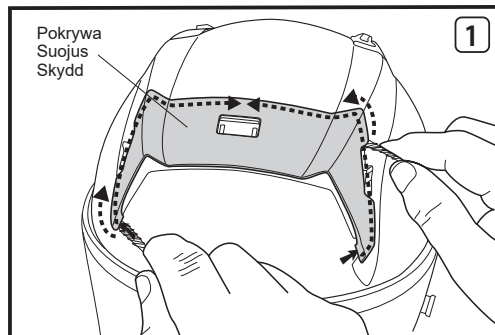

**X-SPR Pro/X-Fifteen
X-SPR Pro 02/X-Fifteen 02**
**Ylemmän ilmanottoaukon vaihtaminen
ja siihen liittyvät varoitukset**

⚠ VAROITUS

1. Varo, ettet naarmuta kuoren pintaa irrottaessasi osia.
2. Kaksipuolisen teipin teho heikkenee, kun se kiinnitetään uudelleen.
3. **Varo kiinnittämästä osia muualle kuin niiden alkuperäisiin paikkoihin. Muuten seurauksena voi olla sadevuoto tai osien kiinnityksen epävarmuus.**
4. **Älä käytä huoltoon bentseniä, ohentimia, bensiiniä, ikkunanpesuainetta tai mitään muita orgaanisia liuottimia. Muuten osat voivat vahingoittua.**

Ennen kuin poistat ylemmän ilmanottoaukon, kääri ensin talttapämeisseli tai muu litteäpäinen työkalu kankaaseen, jotta kuori ei vahingoittuisi. Työnnä työkalu suojuksen ja kuoren väliseen rakoön piirroksessa 1 olevien nuolien mukaisesti ja irrota kaksipuolinen teippi kuoresta, jotta voit poistaa ylemmän ilmanottoaukon.

Pyyhi poistamisen jälkeen kuoren pinnalta kaikki siihen mahdollisesti jääneet kaksipuolisen teipin jäänteet, merkit, pöly ja öljy.

Asenna uusi ylempi ilmanottoaukko irrottamalla ensin sen taustapuolella oleva kaksipuolinen teippi. Kiinnitä ylempi ilmanottoaukko piirroksessa 2 näkyville katkoviivitetuille alueille niin, että ylemmän ilmanottoaukon taustapuolen vasemman- ja oikeanpuoleiset säleittäiset kohdat (B-alueet piirroksessa 2) asettuvat kuoren vasemmalla ja oikealla puolella oleviin reikiin A (piirros 2). Paina piirroksessa 3 näkyviä nuolilla merkittyjä alueita, jotta ylempi ilmanottoaukko liimautuisi tiiviisti kuoreen.

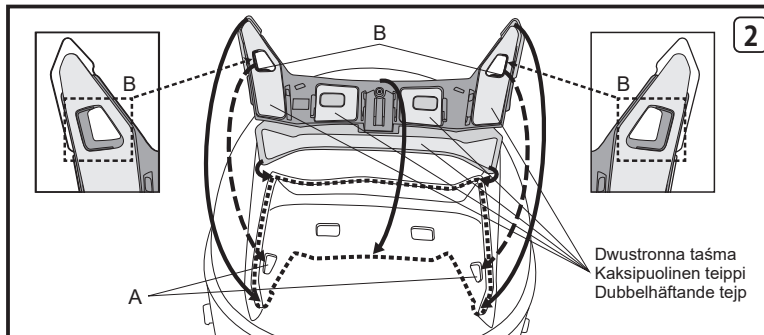

**X-SPR Pro/X-Fifteen
X-SPR Pro 02/X-Fifteen 02**
**Hur man byter det övre luftintaget
och försiktighetsåtgärder**

⚠ VARNING

1. Var försiktig så att du inte repar skalets yta när du demonterar delarna.
2. Den dubbelhäftande tejpens vidhäftningsförmåga försämras om teipen återanvänds.
3. **Var noga med att inte montera delarna på andra ställen än vid de ursprungliga positionerna. I annat fall kan regn läcka in, eller delarna kan sitta löst.**
4. **Använd inte bensin, thinner, glasrengöringsmedel eller andra organiska lösningsmedel för underhållet. I annat fall kan delarna skadas.**

Innan du tar bort det övre luftintaget ska du först linda en tygbit kring den platta änden på en spårskruvmejsel eller ett annat lämpligt verktyg för att förhindra att skalet skadas. För in verktyget i springan mellan skyddet och skalet enligt pilarna på bild 1, och dra loss den dubbelhäftande teipen från skalet för att demontera det övre luftintaget.

Avlägsna eventuella rester av den dubbelhäftande teipen efter borttagning av delarna och torka bort märken, damm eller olja som kan finnas kvar på skalets yta.

För att montera ett nytt övre luftintag drar du först loss den dubbelhäftande teipen från det nya övre luftintagets baksida. Tryck fast det övre luftintaget på områdena med prickade linjer enligt bild 2 så att de högra och vänstra räfflade formerna (del B på bild 2) på baksidan av det övre luftintaget passas in i skalets fördjupningar A på höger och vänster sida som bild 2 visar. Tryck på områdena, som pilarna i bild 3 visar, för att säkra att det övre luftintaget sitter ordentligt fast på skalet.

