

# HORNET ADV トップエアアウトレットの交換方法とご注意

## ▲ 警告

1. ビスの取り外し/取り付けで使用するドライバーは、サイズ「+0」を使用してください。
2. パーツを取り外す際、シェルを傷付けないよう十分ご注意ください。
3. 両面テープは、貼り直しをすると粘着力が落ちますので、ご注意ください。
4. ビスは上からまっすぐに差し込んでください。
5. パーツを本来の位置以外に取り付けるとベンチレーション機能が低下しますので、ご注意ください。
6. お手入れに、ベンジン、シンナー、ガソリン、ガラスクリーナー、その他の溶剤は絶対に使用しないでください。パーツを破損する恐れがあります。

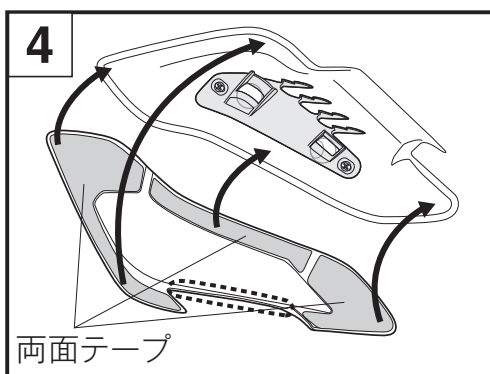
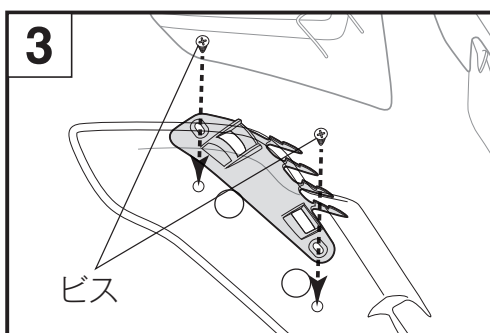
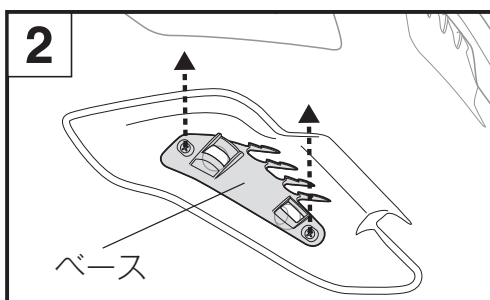
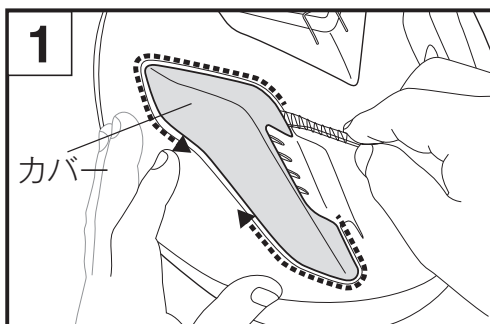

HORNETADVトップエアアウトレットの取り外しは、図1のようにカバーとシェルの際間にマイナスドライバーなど先の平らな道具を差し込み、裏の両面テープをはがしながら、こじるようにしてカバーを外します(図1)。次に、ベースを固定しているビス(2カ所)を取ります(図2)。反対側のパーツも、同じ要領で取り外します。取り外し後、シェルの表面に残った両面テープ、ゴミ、ホコリ、油分を取り除いてください。

取り付けは、新しいベースの左右を確認してから、ベースの穴をシェルの穴と合わせ、図3のようにビス(2カ所)で取り付けます。カバー裏の両面テープの保護フィルムをはがし、カバーの破線部分(図4)がベースのフィン形状の部分に乗り上げないように(図5)注意しながら、シェルのくぼみに合わせ、両面テープ部分を上からしっかりと押し付け貼り付けます(図4)。反対側のパーツも、同じ要領で交換してください。

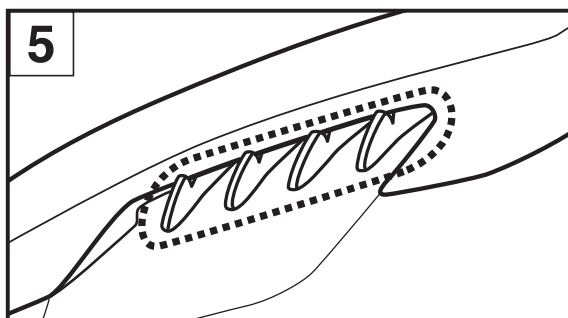

\*製品についてのお問い合わせは、お近くのSHOEI正規販売店か下記Webサイトをご覧ください。

[shoei.com/worldwide/sales.html](http://shoei.com/worldwide/sales.html)

株式会社SHOEI

本社・国内営業部 〒110-0016 東京都台東区台東1-31-7 Tel: 03-5688-5180 Fax: 03-3837-8245