



Safety Instructions

For your proper usage of your helmet

安全手冊

安全使用注意事項

安全手冊

安全使用注意事項

คำแนะนำเพื่อความปลอดภัย

สำหรับการใช้งานหมวกกันน็อกของคุณอย่างเหมาะสม

안전 설명서

안전한 사용을 위한 주의사항

Arahan Keselamatan

Untuk penggunaan topi keledar anda dengan betul

IMPORTANT LEGAL NOTICES

SHOEI manufactures its helmets to meet the specific legal requirements of the country in which they will be sold and used. Authorized SHOEI® dealers are prohibited from selling SHOEI® helmets outside of their territory to keep buyers from purchasing SHOEI® helmets from another country because such helmets may not meet the legal requirements or carry the required certifications in the buyer's country. For example, riders in Europe generally must wear helmets that carry ECE certifications, not U.S. DOT certifications, and vice versa. It is the rider's obligation – not SHOEI's - to make sure that the SHOEI® helmet he or she is wearing is certified as "street legal" for the country or jurisdiction in which he or she is using such helmet.

SHOEI HEREBY DISCLAIMS AND SHALL NOT BE LIABLE FOR ANY CLAIMS, COSTS, LIABILITY OR CONSEQUENCES ARISING FROM THE USE OF A SHOEI® HELMET IN A JURISDICTION OTHER THAN THE SPECIFIC JURISDICTION FOR WHICH IT WAS MANUFACTURED AND CERTIFIED. YOUR SHOEI® HELMET IS ONLY WARRANTED TO THE FIRST CONSUMER PURCHASER AND ONLY IF THE HELMET IS PURCHASED AND USED IN THE JURISDICTION FOR WHICH IT WAS MANUFACTURED; USING YOUR SHOEI® HELMET IN A JURISDICTION FOR WHICH IT IS NOT CERTIFIED VOIDS THE LIMITED WARRANTY.

READ THIS MANUAL BEFORE USE!

Thank you for purchasing SHOEI helmet.

This manual contains important information to help you understand how to use your helmet properly. Read this manual carefully before use and keep it for future reference.

No helmet can protect the wearer against all foreseeable high speed and low speed impacts.

For maximum head protection, the helmet must be of proper fit and the retention system must be securely fastened under the chin. The helmet should allow peripheral vision when secure on your head. If your helmet is too large, it may slip or move on your head while riding which may make it possible for your helmet to come off in an accident or to obstruct your vision while riding. In the first case, your helmet will not protect your head in an accident which can result in serious personal injury or death and in the second case, if you cannot see you may have an accident. Read the precautions and the instructions in this manual before use, and use your helmet with thorough understanding.

This manual contains common precautions for SHOEI helmets. For product-specific instructions for use and precautions, please read the instruction manual packed with your helmet carefully before use.

IMPORTANT LEGAL NOTICES

SHOEI manufactures its helmets to meet the specific legal requirements of the country in which they will be sold and used. Authorized SHOEI® dealers are prohibited from selling SHOEI® helmets outside of their territory to keep buyers from purchasing SHOEI® helmets from another country because such helmets may not meet the legal requirements or carry the required certifications in the buyer's country. For example, riders in Europe generally must wear helmets that carry ECE certifications, not U.S. DOT certifications, and vice versa. It is the rider's obligation – not SHOEI's - to make sure that the SHOEI® helmet he or she is wearing is certified as "street legal" for the country or jurisdiction in which he or she is using such helmet.

SHOEI HEREBY DISCLAIMS AND SHALL NOT BE LIABLE FOR ANY CLAIMS, COSTS, LIABILITY OR CONSEQUENCES ARISING FROM THE USE OF A SHOEI® HELMET IN A JURISDICTION OTHER THAN THE SPECIFIC JURISDICTION FOR WHICH IT WAS MANUFACTURED AND CERTIFIED. YOUR SHOEI® HELMET IS ONLY WARRANTED TO THE FIRST CONSUMER PURCHASER AND ONLY IF THE HELMET IS PURCHASED AND USED IN THE JURISDICTION FOR WHICH IT WAS MANUFACTURED; USING YOUR SHOEI® HELMET IN A JURISDICTION FOR WHICH IT IS NOT CERTIFIED VOIDS THE LIMITED WARRANTY.

使用前请务必阅读本手册

感谢您购买本公司的产品。

本安全手册记载了正确安全地使用本产品的重要信息。使用本产品前，请务必仔细阅读本安全手册，并充分理解记载的内容。

阅读后请将其保管在可随时取用的场所。

在高速或低速骑行中受到冲击时，任何一种头盔均无法在任何状况下完全保护使用者。

为了得到最佳的头部保护效果，头盔要在良好的服帖状态下，下颌带牢固系紧在下颌下，而且要确保充分的视野，这些都十分重要。如果头盔过大，在发生事故时可能会脱落，在骑行中可能会滑落，因摇晃可能会遮挡住视野。如果头盔在发生事故时脱落，将无法保护头部安全，可能导致重度脑损伤或致人死亡。若头盔在骑行过程中滑落，可能会因无法看到前方而导致发生事故。

使用前请仔细阅读本手册的注意事项及使用方法，并充分理解其内容。

本手册记载了 SHOEI 品牌头盔的一般注意事项。关于产品固有的使用方法和注意事项，请仔细阅读产品附带的使用说明书，在充分理解相关内容后再使用本产品。

重要法律声明

SHOEI 生产的头盔符合其销售和使用国家/地区的特定法律要求。禁止 SHOEI® 授权经销商跨境销售 SHOEI® 头盔，以防购买者从其他国家/地区购买 SHOEI® 头盔，因为此类头盔可能不符合购买者所在国家/地区的法律要求或未通过相关的认证。例如，欧洲的骑手通常必须佩戴通过 ECE 认证而非美国 DOT 认证的头盔，反之亦然。骑手（而非 SHOEI）有义务确保自己佩戴的 SHOEI® 头盔在其使用的国家或辖区通过了“街道合法”认证。

SHOEI 特此声明，在进行制造和认证的特定辖区之外使用 SHOEI® 头盔所产生的任何索赔、费用、责任或后果，SHOEI 概不负责。您的 SHOEI® 头盔仅向其首位购买者提供保修，并且仅在制造所在的辖区内购买并使用该头盔方才有效；在非认证地所在的辖区内使用 SHOEI® 头盔将让有限保修失效。

使用前請務必閱讀本手冊

感謝您購買本公司的產品。

本安全手冊記載了正確安全地使用本產品的重要資訊。使用本產品前，請務必仔細閱讀本安全手冊，並充分理解記載的內容。

閱讀後請將其保管在可隨時取用的場所。

在高速或低速騎行中受到衝擊時，任何一種頭盔均無法在任何狀況下完全保護使用者。

為了得到最佳的頭部保護效果，頭盔要在良好的服帖狀態下，下頷帶牢固繫緊在下頷下，而且要確保充分的視野，這些都非常重要。如果頭盔過大，在發生事故時可能會脫落，在騎行中可能會滑落，因搖晃可能會遮擋住視野。如果頭盔在發生事故時脫落，將無法保護頭部安全，可能導致重度腦損傷或致人死亡。若頭盔在騎行過程中滑落，可能會因無法看到前方而導致發生事故。

使用前請仔細閱讀本手冊的注意事項及使用方法，並充分理解其內容。

本手冊記載了 SHOEI 品牌頭盔的一般注意事項。關於產品固有的使用方法和注意事項，請仔細閱讀產品附帶的使用說明書，在充分理解相關內容後再使用本產品。

重要法律聲明

SHOEI 製造符合國家特定法律規定的銷售和使用的安全帽。禁止獲得授權的 SHOEI® 經銷商在所在國家境外銷售 SHOEI® 安全帽，防止買家向其他國家購買 SHOEI® 安全帽，因此類安全帽可能不符合法律規定，或未通過買方國家規定的認證。例如，歐洲騎士必須擁有 ECE 認證，而非美國 DOT 認證的安全帽，反之亦然。確定他或她戴的 SHOEI® 安全帽獲得使用此類安全帽所在國家或司法管轄區的「合法上路」認證是騎士，而非 SHOEI 的責任。

SHOEI 謹在此聲明放棄，並對製造及認證以外的特定司法管轄區使用 SHOEI® 安全帽引起的索賠、費用、責任或後果概不擔負任何責任。您的 SHOEI® 安全帽僅提供第一消費購買者擔保，並僅限在製造的司法管轄區購買和使用；在未獲得認證的司法管轄區使用 SHOEI® 安全帽會導致有限保固失效。

อ่านคู่มือฉบับนี้ก่อนการใช้งาน!

ขอขอบคุณที่หมวกกันน็อก SHOEI

คู่มือฉบับนี้มีข้อมูลสำคัญที่จะช่วยให้คุณเข้าใจวิธีการใช้หมวกกันน็อกของคุณอย่างเหมาะสม

อ่านคู่มือฉบับนี้อย่างละเอียดก่อนการใช้งานและเก็บไว้เพื่อใช้อ้างอิงในอนาคต

ไม่มีหมวกกันน็อกใดที่สามารถปกป้องผู้สวมใส่จากแรงกระแทกที่ความเร็วสูงและความเร็วต่ำทั้งหมดที่สามารถคาดการณ์ได้

เพื่อการป้องกันศีรษะในระดับสูงสุด หมวกกันน็อกจะต้องกระชับพอดีและระบบสายรัดคางจะต้องถูกจัดให้เป็นบริเวณใต้คาง

หมวกกันน็อกควรทำให้ตัวเองแห้งวิสัยที่ครอบคลุมข้างใดเมื่อสวมใส่อยู่บนศีรษะของคุณ หากหมวกกันน็อกของคุณมีขนาดใหญ่มากเกินไป

หมวกกันน็อกอาจเสี่ยงหรือยับยั้งศีรษะของคุณในขณะที่ขี่ ซึ่งอาจนำไปไปที่หมวกกันน็อกของคุณจะหลุดออกมาเมื่อเกิดอุบัติเหตุหรือจะขัดขวางวิสัยทัศน์ของคุณในขณะที่ขี่

ในกรณีแรก หมวกกันน็อกของคุณจะไม่ปกป้องศีรษะของคุณเมื่อเกิดอุบัติเหตุ ซึ่งจะส่งผลให้ได้รับบาดเจ็บสาหัสหรือเสียชีวิตได้ และในกรณีที่สอง ถ้าคุณไม่สามารถมองเห็น

คุณอาจเกิดอุบัติเหตุได้

อ่านข้อควรระวังและคำแนะนำในคู่มือฉบับนี้ก่อนการใช้งาน และใช้หมวกกันน็อกของคุณด้วยความเข้าใจอย่างละเอียดถี่ถ้วน

คู่มือฉบับนี้มีข้อควรระวังทั่วไปสำหรับหมวกกันน็อก SHOEI สำหรับคำแนะนำด้านการใช้งานและข้อควรระวังสำหรับผลิตภัณฑ์แบบเฉพาะเจาะจง

กรุณาอ่านคู่มือการใช้งานที่บรรจุมากับหมวกกันน็อกของคุณอย่างถี่ถ้วนก่อนการใช้งาน

ประกาศทางกฎหมายที่สำคัญ

SHOEI ผลิตหมวกกันน็อกเพื่อให้เป็นไปตามข้อกำหนดทางกฎหมายของแต่ละประเทศซึ่งมีการจำหน่ายและการใช้หมวกกันน็อก

ห้าดาวแทนจำหน่ายของ SHOEI® ที่ได้รับอนุญาตจำหน่ายหมวกกันน็อก SHOEI® นอกอาณาเขตของตน เพื่อป้องกันมิให้ผู้ซื้อซื้อหมวกกันน็อก

SHOEI® จากประเทศอื่น เนื่องจากหมวกกันน็อกดังกล่าวอาจไม่ตรงตามข้อกำหนดทางกฎหมายหรือไม่มีใบรับรองที่กำหนดในประเทศของผู้ซื้อ

เช่น โดยทั่วไปผู้ขับขี่ในยุโรปจะต้องสวมหมวกกันน็อกที่มีใบรับรอง ECE ไม่ใช่ใบรับรอง DOT ของสหรัฐอเมริกา หรือในทางกลับกัน เป็นหน้าที่ของผู้ขับขี่

ที่มีใบ SHOEI® ที่ต้องจรรยาบรรณใบนี้ไว้ว่าหมวกกันน็อก SHOEI® ที่ตนเองสวมใส่อยู่นั้นได้รับการรับรองว่า "ถูกต้องตามกฎหมายภายใต้การใช้บนท้องถนน"

สำหรับประเทศหรือเขตอำนาจศาลที่ตนเองใช้หมวกกันน็อกอยู่

SHOEI ขอปฏิเสธ และจะไม่รับผิดชอบต่อข้อเรียกร้อง ค่าใช้จ่าย ความรับผิดชอบ หรือผลกระทบใดๆ อันเกิดขึ้นจากการใช้หมวกกันน็อก

SHOEI® ในเขตอำนาจศาลนอกเหนือจากเขตอำนาจศาลที่มีการผลิตและการรับรองหมวกกันน็อก จะมีการรับประกันหมวกกันน็อก SHOEI®

ของคุณเฉพาะในกรณีที่คุณเป็นผู้ซื้อเดิม และเฉพาะกรณีที่ซื้อและใช้หมวกกันน็อกซึ่งมีการผลิตหมวกกันน็อกดังกล่าว การใช้หมวก SHOEI®

ของคุณในเขตอำนาจศาลที่ไม่มีมีการรับรองจะส่งผลให้การรับประกันแบบจำกัดเป็นโมฆะ

사용하시기 전에 반드시 읽어 주십시오.

본 제품을 구매해 주셔서 대단히 감사합니다. 이 안전 설명서에는 본 제품을 올바르게 안전하게 사용하기 위한 중요 정보가 기재돼 있습니다. 본 제품을 사용하기 전에 반드시 이 안전 설명서를 잘 읽고 기재된 내용을 숙지해 주십시오. 다 읽은 후에는 언제든지 꺼내 볼 수 있는 장소에 보관해 주십시오.

어떠한 헬멧도 고속도 및 저속도에서 예상되는 모든 충격으로부터 착용자를 보호할 수는 없습니다. 머리를 최대한 보호하기 위해서는 헬멧이 적절하게 맞는 상태에서 턱 아래쪽에 단단히 매고, 시야가 충분히 확보되는 것이 중요합니다. 만약 헬멧이 너무 크면 사고 시 벗겨지거나 운전 중에 흘러내리거나 흔들려서 시야를 방해할 우려가 있습니다. 사고 시 헬멧이 벗겨지면 머리를 보호하지 못해 중대한 뇌손상 및 사망에 이를 우려가 있습니다. 운전 중에 헬멧이 흘러내려 앞이 보이지 않으면 사고가 발생할 수도 있습니다. 사용하기 전에 본 설명서의 주의사항 및 취급 방법을 잘 읽고 숙지해 주십시오.

본 설명서에는 SHOEI 헬멧에 관한 일반적인 주의사항이 기재돼 있습니다. 제품 고유의 사용 방법과 주의사항에 대해서는 동봉된 사용설명서를 잘 읽고 그 내용을 숙지한 후 본 제품을 사용해 주십시오.

중요 법적 공지

SHOEI는 헬멧이 판매 및 사용될 국가의 특정한 법적 요구 사항을 충족하도록 헬멧을 제조합니다. 공인 SHOEI® 딜러는 구매자가 다른 국가에서 SHOEI® 헬멧을 구매하는 것을 방지하기 위해 판매지 외 영역에서 SHOEI® 헬멧을 판매할 수 없습니다. 이러한 헬멧은 법적 요구 사항을 충족할 수 없거나 구매자의 국가에서 필요한 인증을 받을 수 있기 때문입니다. 예를 들어, 유럽의 오토바이 라이더는 일반적으로 미국 DOT 인증이 아닌 ECE 인증을 받은 헬멧을 착용해야 합니다. 그 반대의 경우도 마찬가지입니다. 착용하고 있는 SHOEI® 헬멧이 라이더가 이 헬멧을 사용하는 국가나 관할 지역의 "합법적 도로 운행"용으로 인증을 받은 것인지 확인하는 것은 SHOEI의 의무가 아니라 라이더의 의무입니다.

SHOEI는 SHOEI® 헬멧이 제조 및 인증된 특정 관할 이외의 관할 지역에서 SHOEI®를 사용하여 발생하는 청구, 비용, 법적 책임 또는 결과에 대해 책임을 부인하고 책임을 지지 않습니다. SHOEI® 헬멧은 헬멧이 제조된 관할 지역에서 구매하고 사용하는 경우에만 최초 소비자 구매자에 한해 품질을 보증합니다. SHOEI® 헬멧을 비인증 관할 지역에서 사용할 경우 이러한 제한적 보증은 적용되지 않습니다.

BACA MANUAL INI SEBELUM PENGGUNAAN!

Terima kasih kerana membeli topi keledar SHOEI.

Manual ini mengandungi maklumat penting untuk membantu anda memahami cara menggunakan topi keledar dengan betul. Baca buku panduan ini dengan teliti sebelum penggunaan dan simpannya untuk rujukan masa depan.

Topi keledar tidak boleh melindungi pemakainya terhadap semua kelajuan tinggi yang boleh dijangkakan dan impak kelajuan rendah.

Bagi perlindungan kepala yang maksimum, topi keledar hendaklah dipasang dengan betul dan sistem pengekalan hendaklah diketatkan di bawah dagu. Topi keledar hendaklah membenarkan pandangan persisian apabila dipasang pada kepala anda. Jika topi keledar anda terlalu besar, ia boleh tergelincir atau bergerak pada kepala anda semasa menunggang yang membolehkannya tercabut dalam kemalangan atau menghalang penglihatan anda semasa menunggang. Dalam hal yang pertama, topi keledar tidak akan melindungi kepala dalam kemalangan yang boleh menyebabkan kecederaan diri yang serius atau kematian dan dalam keadaan seterusnya, jika anda tidak boleh melihat anda terlibat dalam kemalangan.

Baca langkah berjaga-jaga dan arahan di dalam manual ini sebelum penggunaan dan gunakan topi keledar anda dengan pemahaman yang menyeluruh.

Manual ini mengandungi langkah berjaga-jaga yang biasa untuk topi keledar SHOEI. Untuk arahan khusus produk bagi penggunaan dan langkah berjaga-jaga, sila baca manual arahan yang disertakan dengan topi keledar dengan teliti sebelum penggunaan.

NOTIS UNDANG-UNDANG PENTING

SHOEI mengilangkan topi keledarnya untuk memenuhi keperluan undang-undang khusus negara tempat ia akan dijual dan digunakan. Pengedar diiktiraf SHOEI® dilarang daripada menjual topi keledar SHOEI® di luar kawasan mereka untuk mengelakkan pembeli daripada membeli topi keledar SHOEI® dari negara lain kerana topi keledar tersebut mungkin tidak memenuhi keperluan undang-undang atau mempunyai pensijilan yang diperlukan di negara pembeli. Sebagai contoh, penunggang motosikal di Eropah umumnya mesti memakai topi keledar yang mempunyai pensijilan ECE, bukannya pensijilan DOT Amerika Syarikat, dan sebaliknya. Ia adalah kewajipan penunggang motosikal – bukan SHOEI - untuk memastikan bahawa topi keledar SHOEI® yang dipakai penunggang diperakui sebagai "patuh undang-undang jalan raya" untuk negara atau bidang kuasa di tempat penunggang menggunakan topi keledar tersebut.

SHOEI DENGAN INI MENOLAK DAN TIDAK MENANGGUNG APA-APA TUNTUTAN, KOS, LIABILITI ATAU AKIBAT YANG WUJUD DARIPADA PENGGUNAAN TOPI KELEDAR SHOEI® DI BAWAH BIDANG KUASA SELAIN DARIPADA BIDANG KUASA KHUSUS DI TEMPAT IA TELAH DIKILANGKAN DAN DIPERAKUI. TOPI KELEDAR SHOEI® ANDA HANYA DIWARANTIKAN KEPADA PEMBELI PENGGUNA PERTAMA DAN HANYA JIKA TOPI KELEDAR DIBELI DAN DIGUNAKAN DI BAWAH BIDANG KUASA DI TEMPAT IA TELAH DIKILANGKAN; MENGGUNAKAN TOPI KELEDAR SHOEI® DI BAWAH BIDANG KUASA YANG TIDAK DIPERAKUI MENJADIKAN WARANTI TERHAD TIDAK SAH.

Regulatory standards or certification requirements for helmets in Singapore, Hong Kong, Thailand, Philippine, Malaysia, Taiwan, Korea, and Indonesia are as below.

SHOEI helmets imported through SHOEI Authorized Distributors of each country meet each country's regulatory standards or certification requirements.

To identify the products imported through SHOEI authorized distributors of your country, refer to SHOEI website (<https://www.shoei.com/worldwide/en/support/>).

*Regulatory standards or certification requirements are subject to change by each country's determination without notice.

Singapore: SS9:2014
Hong Kong: JIS T8133:2015
Thailand: TIS369 2557
Philippine: JIS T8133:2015
Malaysia: ECE R22/06
Taiwan: CNS 2396:2007
Korea: KS G7001:2021
Indonesia: SNI 1811 2007

新加坡、中国香港、泰国、菲律宾、马来西亚、中国台湾、韩国和印度尼西亚的头盔监管标准或认证要求如下。经由每个国家 / 地区的 SHOEI 授权分销商进口的 SHOEI 头盔均符合其当地的监管标准或认证要求。

要鉴别经过您所在国家 / 地区的 SHOEI 授权分销商进口的产品，请访问 SHOEI 网站 (<https://www.shoei.com/worldwide/en/support/>)。

注：监管标准或认证要求可能因各国 / 地区的决定而更改，恕不另行通知。

新加坡：SS9:2014
中国香港：JIS T8133:2015
泰国：TIS369-2557
菲律宾：JIS T8133:2015
马来西亚：ECE R22/06
中国台湾：CNS 2396:2007
韩国：KS G7001:2021
印度尼西亚：SNI 1811-2007

在新加坡、香港、泰国、菲律宾、马来西亚、台湾、南韩和印尼的安全帽监管标准或认证规定如下。

SHOEI 安全帽由各国符合国家监管标准或认证规定的 SHOEI 授权经销商进口。

若要识别产品是否透过您国家的 SHOEI 授权经销商进口，请浏览 SHOEI 网站 (<https://www.shoei.com/worldwide/en/support/>)。

注意：每个国家可自行决定变更监管标准或认证规定，恕不另行通知。

新加坡：SS9:2014
香港：JIS T8133:2015
泰国：TIS369-2557
菲律宾：JIS T8133:2015
马来西亚：ECE R22/06
台湾：CNS 2396:2007
南韩：KS G7001:2021
印尼：SNI 1811-2007

มาตรฐานข้อกำหนดหรือข้อกำหนดด้านใบรับรองสำหรับหมวกนิรภัยในสิงคโปร์ อองกง ไทย ฟิลิปปินส์ มาเลเซีย ไต้หวัน เกาหลี และอินโดนีเซีย มีดังนี้ หมวกนิรภัย SHOEI ที่นำเข้าผ่านตัวแทนจำหน่าย SHOEI ที่ได้รับอนุญาตของแต่ละประเทศ เป็นไปตามมาตรฐานข้อกำหนดหรือข้อกำหนดด้านใบรับรองของแต่ละประเทศ ผู้ผลิตผลิตภัณฑ์ที่นำเข้าผ่านตัวแทนจำหน่าย SHOEI ที่ได้รับอนุญาตในประเทศของคุณได้ที่เว็บไซต์ SHOEI (<https://www.shoei.com/worldwide/en/support/>) หมายเหตุ: มาตรฐานข้อกำหนดหรือข้อกำหนดด้านใบรับรองอาจมีการเปลี่ยนแปลงตามการกำหนดของแต่ละประเทศโดยไม่มีเจตนาที่จะแจ้งให้ทราบล่วงหน้า

สิงคโปร์: SS9:2014
อองกง: JIS T8133:2015
ไทย: TIS369-2557
ฟิลิปปินส์: JIS T8133:2015
มาเลเซีย: ECE R22/06
ไต้หวัน: CNS 2396:2007
เกาหลี: KS G7001:2021
อินโดนีเซีย: SNI 1811-2007

싱가포르, 홍콩, 태국, 필리핀, 말레이시아, 대만, 대한민국, 인도네시아의 헬멧에 대한 규제 표준 또는 인증 요건은 아래와 같습니다.
각 국가의 SHOEI 공인 유통업체에서 수입한 SHOEI 헬멧이 해당 국가의 규제 표준 또는 인증 요건을 충족합니다.
귀하의 국가에 있는 SHOEI 공인 유통업체에서 수입한 제품을 확인하려면 SHOEI 웹사이트(<https://www.shoei.com/worldwide/en/support/>)를 참조하십시오.
참고: 규제 표준 또는 인증 요건은 통지 없이 각 국가의 결정에 따라 변경될 수 있습니다.

싱가포르 : SS9:2014
홍콩 : JIS T8133:2015
태국 : TIS369-2557
필리핀 : JIS T8133:2015
말레이시아 : ECE R22/06
대만 : CNS 2396:2007
대한민국 : KS G7001:2021
인도네시아 : SNI 1811-2007

Piawaian kawal selia atau keperluan pensijilan untuk topi keledar di Singapura, Hong Kong, Thailand, Filipina, Malaysia, Taiwan, Korea dan Indonesia adalah seperti di bawah.
Topi keledar SHOEI yang diimport melalui Pengedar Sah SHOEI di setiap negara memenuhi piawaian kawal selia atau keperluan pensijilan negara masing-masing.
Untuk mengenal pasti produk yang diimport melalui pengedar sah SHOEI di negara anda, rujuk laman web SHOEI (<https://www.shoei.com/worldwide/en/support/>).
Ambil Perhatian: Piawaian kawal selia atau keperluan pensijilan adalah tertakluk kepada perubahan oleh penentuan setiap negara tanpa notis.

Singapura: SS9:2014
Hong Kong: JIS T8133:2015
Thailand: TIS369-2557
Filipina: JIS T8133:2015
Malaysia: ECE R22/06
Taiwan: CNS 2396:2007
Korea: KS G7001:2021
Indonesia: SNI 1811-2007

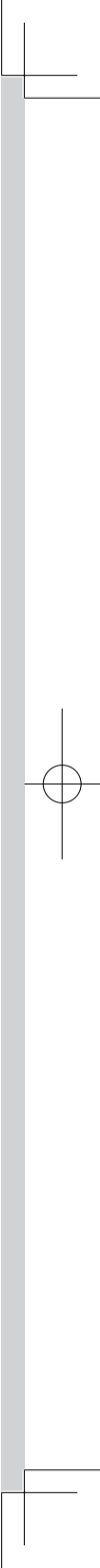
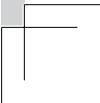
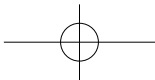
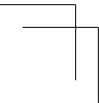
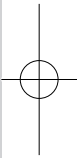
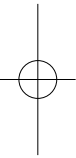
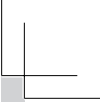
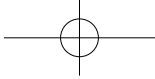
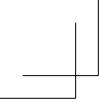

English**简体中文**

Confirm the Packed Items	确认装箱明细	2
Disposal of the Product	产品的废弃	2
Expected Lifetime of the Product	耐用年限	2
Before Use	使用前的注意事项	8
How to Wear and Remove a Helmet Correctly	正确佩戴方法和摘除方法	9
How to Fasten the Chinstrap	下颌带的系紧方法	11
How to Unfasten the Chinstrap	下颌带的解开方法	13

English

Confirm the Packed Items

After opening the product box, please confirm that all parts and accessories are included.



- Please see the instruction manual packed with your helmet for the parts and accessories packed in the product box.
- We recommend that you save the box and cushioning materials in case you need to ship the product or parts for repair. If you dispose of these materials, please follow the proper laws and regulations.

Disposal of the Product

When you dispose your helmet, parts, and accessories, please follow the laws and regulations.

Expected Lifetime of the Product

The expected lifetime of SHOEI helmets is 5 years. The helmet which more than 5 years have passed after purchase will not protect your head in an accident.

简体中文

确认装箱明细

打开本产品的包装后，请确认部件及附件是否齐全。



- 部件及附件的种类和数量请确认附带的使用说明书。
- 建议尽可能妥善保存包装用品（包装箱及缓冲材料），以备委托修理时发送产品时使用等。此外，废弃时请遵循地方法律及规定进行妥善处理。

产品的废弃

废弃头盔及附件时请遵循地方法律及规定进行妥善处理。

耐用年限

SHOEI品牌头盔的耐用年限约为5年。购买后经过5年以上的头盔，受到冲击时可能无法充分发挥保护性能。

English

WARNING

- **Use only a helmet that fits snugly all around your head.**

If your helmet does not fit your head properly, it may slip or move on your head while riding or pressure your head which causes a headache. This prevents your safe riding, please choose a helmet which fits your head properly. To determine proper fit, please refer to "Before Use" in this manual.

- **Fasten the chinstrap securely under your chin.**

If the chinstrap is not fastened properly, the helmet could move or come off during your riding and can be very dangerous. Please fasten the chinstrap securely referring to "How to Wear a Helmet" and "How to Fasten the Chinstrap" in this manual.

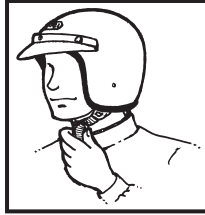

- **Helmets are designed to help absorb ONE impact. After your helmet has protected you from an impact, you must get a new one.**

Your helmet is designed to distribute the force incurred during an impact over a wide area. Even if your helmet looks undamaged externally, its useful life is finished after one impact during riding, for example, a capsiz or accident where you and your helmet hit the ground or some object. In an impact, the helmet's impact absorbing liner becomes compacted. Once this has happened, the helmet no longer has the ability to absorb further impacts. Your helmet may look the same, but it will not provide protection in an accident. Therefore, a helmet that experiences an impact should be destroyed and replaced. If you have any doubts, for example, if you drop your helmet or if it is hit by something and you are not sure if this one impact rule applies, consult SHOEI before you use the helmet again.

简体中文

警告

- **请使用符合头部尺寸的头盔。**

若头盔不符合头部尺寸，在骑行中可能会摇晃或勒紧头部感到疼痛。如此便会妨碍安全骑行，因此请务必使用符合头部尺寸的头盔。尺寸确认方法请参照本手册记载的《使用前的注意事项》。

- **请将下颌带牢牢系紧在下颌下部。**

若未正确系紧下颌带，在骑行中头盔可能滑动或脱落，非常危险。请参照本手册记载的《正确佩戴方法》和《下颌带的系紧方法》切实系紧。

- **只要头盔遭受过巨大冲击力，即使外观无损伤也请勿再使用。**

头盔通过壳体（帽体）及冲击力吸收缓冲层的变形吸收冲击能量。受到冲击后，即使外观无损伤，但缓冲层可能已变形。若在变形的状态下再次受到冲击，则可能因无法吸收冲击能量而造成重伤。

只要头盔遭受过巨大冲击力，请立即停止使用或发送到本公司确认是否还可继续使用。

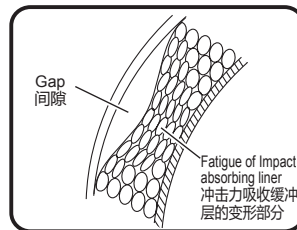
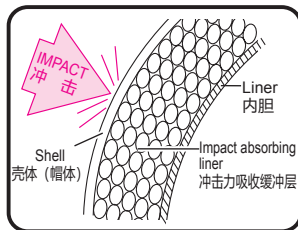

English

WARNING

● Clean your helmet carefully.

Never use hot or salt water, benzene, gasoline, glass cleaner or other solvents. Your helmet can be seriously damaged by these substances without damage being visible to you. A helmet damaged or weakened by a cleaning agent may not provide head protection in an accident resulting in serious personal injury or death. The correct way to clean a helmet is to mix 5 or 6 drops of mild soap in a quart of warm water. Dampen a soft cloth with this solution and wipe the helmet clean. Rinse with a wet cloth.

Matt finishes are susceptible to staining from fingerprints, bugs, chemicals, etc. and these stains may become difficult to remove. If the surface becomes stained, use a soft cloth moistened with water to gently wipe it as soon as possible.

● Never modify your helmet.

It is very dangerous to drill holes or cut the shell and / or the shock absorption liner. Modifications can seriously weaken the helmet. A weakened helmet will not provide head protection. Modifying the retention system weakens it, and it may snap in an impact. Removing parts such as the mouthguard or rubber face rim can expose edges which may injure you in an accident. Always use approved SHOEI parts when replacing shields, screws, or any other parts.

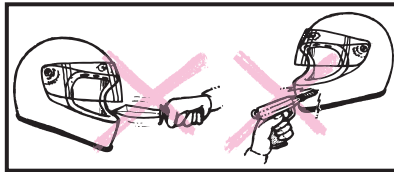

● Don't leave your helmet in a car where strong sunlight gets in or the place where temperatures gets high.

You should not expose the liner of your helmet to strong sunlight and excessive heat such as near heaters or where temperatures exceed 50°C (122°F). Mistreating your helmet will damage the shell and impact absorbing liner and reduce the helmet's ability to protect you in an accident.

Also, please store fluorescent-painted helmet out of direct sunlight when not in use because fluorescent paint is susceptible to fading under UV light more than non-fluorescent paint.

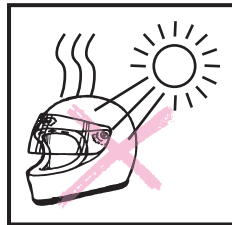

简体中文

警告

● 在维护保养头盔时请注意。

维护保养时严禁使用热水、盐水、挥发油、汽油及其他溶剂清洗。若使用了此类清洗剂，不论外观是否受损均会对头盔造成极大损伤。头盔受损或降低了强度，在发生事故时无法保护头部安全，可能导致重度脑损伤或致人死亡。维护保养时，请在1公升温水中滴入5~6滴中性清洗剂，将柔软的清洁布用此液体湿润后擦拭头盔，然后再用水浸湿的布擦拭干净。

哑光涂层容易留下指纹、虫、化学药品等造成的脏污，而且难以去除。有脏污附着时，请马上用水浸湿的柔软清洁布等轻轻擦拭干净。

● 严禁改造头盔。

在壳体或冲击力吸收缓冲层开孔或切割，皆会降低头盔的保护性能。降低了保护性能的头盔无法切实保护头部的安全。此外，如果改造下颌带，头盔可能会因受冲击力而脱落。除此之外，如果拆除帽檐橡胶或视窗橡胶，壳体边缘就会外露，在受到冲击力时，可能因此导致人员受伤。

镜片及螺丝（固定螺丝）等零部件，请务必使用本公司的正规产品。

● 请勿将头盔长时间放置在太阳直射的车内及高温场所。

请勿将头盔的缓冲层放置在太阳直射的地方，或放在加热器附近等温度超过50°C的地方。以免导致壳体 and 冲击力吸收缓冲层变形，使冲击力吸收能力显著下降。

另外，荧光色不如一般颜色耐紫外线，有时可能会褪色，在保管时请避免受到太阳直射。

English

WARNING

- Don't use the helmet which more than 5 years have passed after purchase.

The helmet will not protect your head in an accident.

- Never ride with the helmet hanging from the helmet holder, and don't hang the helmet from angled supports like a mirror.

The helmet can be damaged and obstruct your riding, and it can be dangerous.

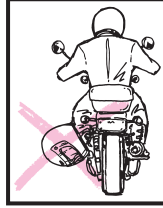

- When the interiors get wet, dry them with a dry cloth or in the shade of well-ventilated place immediately.

- Don't sit on your helmet or throw it around. Avoid the spray of insect repellent chemicals (such as "naphthalene") near the helmet.

Mistreating your helmet will damage the shell and impact absorbing liner and reduce the helmet's ability to protect you in an accident. Utmost care should be taken in handling the matte finished helmet because its surface is delicate and can be scratched or stained easily.

The spray of insect repellent chemicals may damage the impact absorbing liner. Please be careful the place to put your helmet.

- Always check your helmet before starting off.

1. Check the shield and visor screws, and retighten them if necessary.
2. Check for cracks in the helmet. Strong acid (for example, battery acid) can damage the shield base. If you find cracks or damage, stop using the helmet immediately.
3. If you find deterioration in any part of a component, either replace that component or get a new helmet. If these parts come loose and/or fall off while during your riding, your vision may be blocked which could cause an accident resulting in serious personal injury or death.
4. Check the security of the retention system. (see "How to Fasten the Chinstrap").
5. Always make sure that the center pad (or comfort liner) and the cheek pads are attached before you use the helmet!

简体中文

警告

- 请勿使用购买后已经超过 5 年的头盔。
在受到冲击力时可能无法充分发挥保护性能。

- 请勿将头盔挂在摩托车的头盔支架上行驶，也请勿挂在后视镜等带棱角的部件上。

以免头盔受损或妨碍骑行，发生危险。

- 头盔的内胆被雨等淋湿时，请用干布擦拭，放在通风良好的地方阴干等，立即除去湿气。

- 请勿坐在头盔上或随意投掷头盔。此外，请勿放置在防蛀剂（樟脑丸等）的附近。

若粗暴使用头盔，将会使壳体及冲击力吸收缓冲层受损，降低发生事故时的保护功能。此外，磨砂涂层头盔的涂层表面比较脆弱，容易受伤并出现斑点，使用时请充分注意。

防蛀剂可能会侵蚀冲击力吸收缓冲层，因此请务必注意放置场所。

- 使用前请务必实施检查。

1. 请确认镜片和螺丝（固定螺丝），并根据需要重新拧紧螺丝（固定螺丝）。
2. 请确认头盔表面是否有伤痕。强酸（电池液体等）可能会损坏镜片。当发现有龟裂、损伤时，请立刻停止使用。
3. 当发现某个部件劣化时，请更换相应的部件或使用新头盔。若部件在骑行过程中松动或脱落，可能会遮挡视野诱发事故，造成人员重伤或致人死亡。
4. 请确认下颌带是否牢固系紧。（参照《下颌带的系紧方法》）
5. 请务必在安装好内胆的状态下使用。

English

WARNING

- **Don't ride with the shield which gets dirty or scratched.**

Dirt and scratches may obstruct your view while riding and can be very dangerous!

Clean the shield when it gets dirty, and replace the shield when it is scratched.

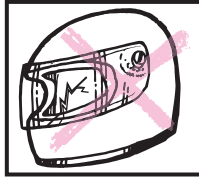

- **Maintain your helmet shield in good condition.**

If your shield becomes too scratched or uncleanable, replace it with a new one. Impaired visibility causes accidents. Clean your shield with mild soapy water, rinse well with clean water, and dry with a soft cloth. Never use benzene, gasoline, glass cleaner or any other solvents.

Do not attach stickers or adhesive tape to the shield as this will weaken the hard coating. These can damage the shield.

Do not drive with a dim or blurred face shield. Impaired vision can cause an accident resulting in serious personal injury or death.



- **Do not repaint the helmet.**

Paint and thinner can damage the materials used in the helmet construction. A helmet damaged or weakened by a paint agent may not provide head protection in an accident resulting in serious personal injury or death. If you must paint your helmet, please consult SHOEI dealer.

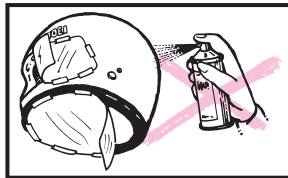

简体中文

警告

- **请勿佩戴附着了脏污或受损的镜片骑行。**
以免在骑行中妨碍视野，发生重大危险。
镜片若有脏污请清除脏污，受损时请更换镜片。

- **请务必对镜片进行维护保养。**

清除镜片脏污时，请用水稀释的中性清洗剂清洗，再用清水充分冲洗后用柔软的清洁布擦拭干净。请勿使用挥发油、汽油、玻璃清洁剂或其他溶剂。

请勿在镜片上粘贴标签或粘胶带。由于此类物品会降低镜片的硬涂层保护功能，可能会损坏镜片。

请勿使用模糊不清的镜片。

当镜片上出现划伤、或附着了无法清除的脏污时，请更换新品。妨碍视野是诱发事故的原因。

- **请勿对头盔重新涂装。**

涂料和稀释剂可能会损伤头盔的结构材料，在发生事故时无法保护头部安全，可能导致重度脑损伤或致人死亡。

如果不得不重新涂装头盔时，请向本公司咨询。

English

WARNING

- **Remember: helmets block important visions or sounds and reduce your awareness of environmental changes.**

When you wear a helmet, especially a full-face type or jet type, you are somewhat isolated from the environment around you. Weather changes can catch you unprepared: sudden showers or temperature variations as you enter or leave tunnels or climb mountain roads can cause unexpected fog of your shield and loss of visibility. In such a circumstance prepare yourself for sudden loss of visibility releasing lock when you are wearing a helmet equipped with shield locking mechanism. In this case, however, reduce your speed to avoid sudden opening of a shield or invasion of wind or rain water. Do not ride with a fogged face shield. Wearing a helmet also reduces your ability to hear traffic sounds, especially at high speed. With a full-face or jet helmet, opening and closing the shield makes a major difference in how much you can hear. For safe riding, be aware how your perception of road conditions is affected by your helmet type, your speed, and position of your shield. It is very dangerous to ride with a shield opened. Never ride with a shield opened other than in case of emergency. If you ride with a shield slightly opened to eliminate fog, the shield may open suddenly and be damaged. Close a shield when fog is eliminated.

- **Do not ride with the shield opened. It can be very dangerous. Close the shield while riding unless it is an emergency.**

If you ride with the shield kept opening slightly to remove the fog, it may be opened strongly and damaged. As soon as the fog is removed, close the shield immediately.

- **Riding in a tunnel and night.**

When riding with tinted shields under dark circumstances such as in the night or tunnel, open a shield or replace it to clear one. Your vision is limited and can cause an accident.

In case you wear the helmet equipping sun visor, don't use sun visor under dark circumstances.

Futhermore, in case you wear the helmet equipping the face cover, do not ride with the face cover open.



简体中文

警告

- **因环境变化，头盔可能会遮挡住重要的视野和声音，让使用者的知觉变得迟钝。在骑行中请注意环境的变化。**

头盔，尤其是带镜片的全罩式和半罩式头盔，会遮挡住周围环境的一部分，因此可能会因突然降雨、隧道出入口及山顶道路等的温度变化，镜片突然起雾而妨碍视野。请勿在镜片起雾的情况下继续骑行。

在可能出现此类状况时，若为配备了镜片锁定装置的头盔，请先解除锁定，以防视野突然受到妨碍。此时，为了避免因风的影响使镜片意外打开、或风雨进入造成的影响，请注意减速慢行，安全驾驶。

此外，若佩戴了头盔，尤其在高速行驶的情况下，很难听到外部的声响。佩戴带镜片的全罩式及半罩式头盔时，听到的声响会因镜片的开闭而异。为保证安全行驶，请注意骑手对道路状况的认知，会受到头盔类型、骑行速度以及镜片开闭的影响。

- **在打开镜片状态下的骑行非常危险。除紧急情况外，请关闭镜片骑行。**

若为了防止镜片起雾而稍稍打开，在骑行过程中镜片有时会完全张开以致破损。清除雾气后请关闭镜片骑行。

- **隧道及夜间骑行时的注意事项。**

佩戴非透明镜片的头盔在隧道及夜间骑行时，请推起镜片或更换为标准镜片。以免降低视觉认识能力，导致发生意外事故。

佩戴带遮阳镜的头盔时，在夜间及隧道内以及能见度不佳的环境下，请勿使用遮阳镜。

此外，佩戴带面罩的头盔时，请勿在打开面罩的状态下骑行，以免发生危险。

English

WARNING

- **Always carry the helmet holding the chinstrap.**
Do not carry the helmet holding the interiors or shield. The helmet may drop and be damaged.



简体中文

警告

- **携带头盔时请手持下颌带携带。**
若握住内胆或镜片，头盔可能会掉落。

Before Use

Follow the instructions below before use for the first time after purchase.

WARNING

For maximum head protection, the helmet must be worn correctly. Wear the helmet correctly referring to "How to Wear and Remove a Helmet Correctly" and "How to Fasten the Chinstrap".

使用前的注意事项

在购买头盔后初次使用前，请确认以下事项。

警告

只有在正确佩戴了本产品时才能充分发挥其保护性能。请参照本手册记载的《正确佩戴方法和摘除方法》及《下颌带的系紧方法》，正确佩戴头盔，确保安全骑行。

Measure your head size

- Measure the size of your head by wrapping a tape measure around your head so that it passes through the following three places: 2 cm above your eyebrows, 2 cm above where your ears join your head, and the most protruding point on the back of your head.
- Select the helmet that is closest to your head size with the above measurement.
- * As the helmet may not always exactly meet your head size and if you cannot find proper fit, please consult your local SHOEI dealer.

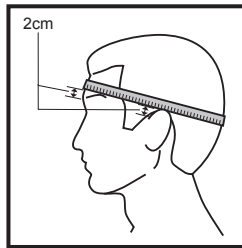

尺寸的确认

- 请将卷尺围绕头部，通过眉毛上方2cm、耳根上方2cm、头后部最突出的部分3处测量头部尺寸。
- 请确认测量的尺寸是否符合产品记载的尺寸。
- ※ 若尺寸不合适，请与销售店协商。

WARNING

Use only a helmet that fits snugly all around your head.

If your helmet does not fit your head properly, it may slip or move on your head while riding or pressure your head which causes a headache. This prevents your safe riding, please choose a helmet which fits your head properly.

警告

请使用符合头部尺寸的头盔。

若头盔不符合头部尺寸，在骑行中可能会摇晃或勒紧头部感到疼痛。如此便会妨碍安全骑行，因此请务必使用符合头部尺寸的头盔。

English

How to Wear and Remove a Helmet Correctly

How to Wear a Helmet

1. Expand the helmet opening with your hands.
 - Pull the chinstraps only, not the chinstrap covers as per Drawing.
2. Slip your head into the helmet from a forehead.
3. Check whether the top pad (A) presses closely on the top of your head.
4. Check whether the cheek pads (B) are in contact with your cheeks.
5. Check to make sure there is no space around your forehead under the inner lining, where you can insert your fingers.
6. Take hold of the helmet with a hand on each side. Without moving your head, try to move the helmet up and down, and side to side.
 - If you can move the helmet around easily, it is too big. Try a smaller size or choose thicker inner pads.
 - If you feel pressure on a part of your head, the helmet is too small. Try a larger size or choose thinner inner pads.

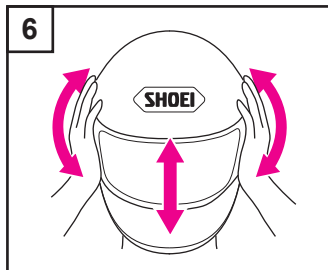
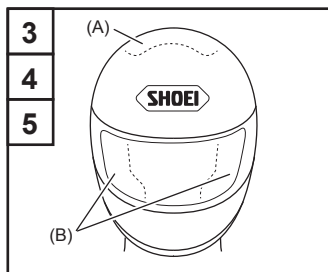
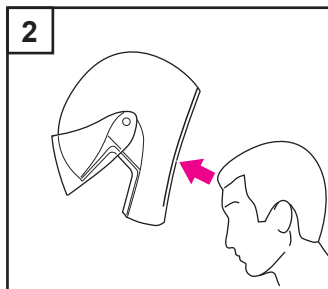
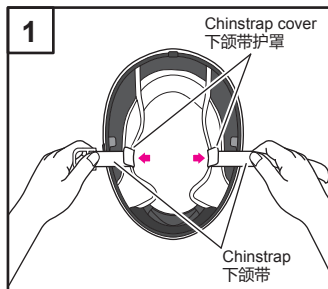

简体中文

正确佩戴方法和摘除方法

头盔的佩戴方法

1. 请用双手握住头盔的下颌带，撑开开口部。
 - 此时，请勿拉伸下颌带护罩，只拉伸下颌带。
2. 从额头开始使头部滑入头盔中佩戴。
3. 确认头顶已接触头盔的中心衬垫(A)。
4. 确认面颊已与颊垫(B)紧密贴合。
5. 确认额头与头盔之间没有可伸入手指的空隙。
6. 请用双手扶住头盔，上下左右摇晃头盔。
 - 此时若能轻易晃动，头盔的尺寸可能偏大，请增加内胆的厚度或选择尺寸较小的头盔。
 - 若感到某些部位有凹凸感，或感到不适或疼痛时，头盔的尺寸可能偏小，请减小内胆厚度或选择尺寸较大的头盔。

English

7. Fasten the chinstrap.
 - Refer to "How to Fasten the Chinstrap".
8. Put your hands on the helmet and push it off by rotating it forward and toward.
 - If the helmet moves on your head or starts to come off, tighten the chinstrap again.

How to Remove a Helmet

Undo a chinstrap first, and hold chinstraps by both hands. Spread the helmet apart by holding chinstraps, and remove a helmet from your head turning it backward as per Drawing.

Hold the chinstraps only, not the chinstrap covers.

简体中文

7. 将下颌带牢牢系紧在下颌下部。
 - 参照《下颌带的系紧方法》。
8. 请将双手放在头盔部，用力使其向前后旋转。
 - 此时若头盔滑动或脱落，请重新系紧下颌带。

头盔的摘除方法

首先解开下颌带，双手握住下颌带，向左右撑开的同时，向后方旋转头盔摘除。

此时，请勿拉伸下颌带护罩，只握住下颌带。

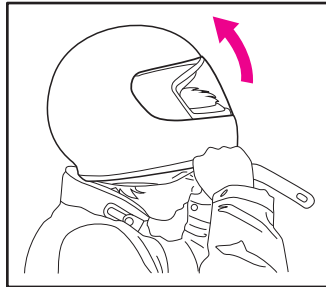
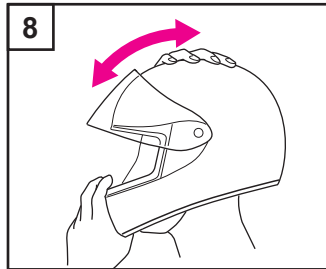
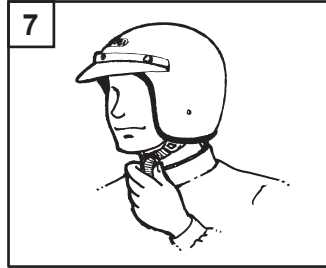

English

How to Fasten the Chinstrap

There are 3 kinds of chinstrap for SHOEI helmets, Quick-release retention system, D-ring, and Micro ratchet system. How to fasten each kind of chinstrap is as below.

Quick-release retention system

1. Wear the helmet.
2. Push metal tongue (A) firmly into a bracket (B) as shown in drawing.
3. Pull chinstrap tight until one or two fingers can be inserted between your chin and chinstrap.
4. Pass the end of chinstrap through strap ladder to secure it.

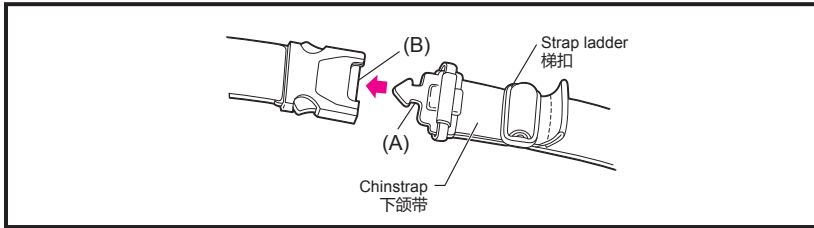

D-ring

1. Wear the helmet and thread the end of chinstrap through D-rings.
2. Fold the chinstrap and pass it between D-rings. Pull chinstrap tight until one or two fingers can be inserted between your chin and chinstrap.
3. Snap the end hook until it clicks as per drawing to secure the loose end of chinstrap.
4. Make sure that the end hook is firmly fastened.

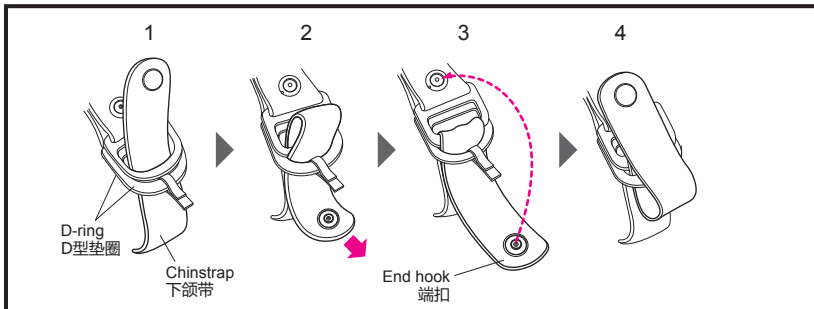

简体中文

下颌带的系紧方法

SHOEI品牌头盔的下颌带卡扣有插扣、D型垫圈和微型棘齿式装置3种。各种卡扣的系紧方法具体如下。

插扣

1. 佩戴头盔。
2. 将金属件(A)牢牢插入金属件(B)使其完全咬合。
3. 系紧下颌带至下颌与下颌带之间可插入1~2根手指为止。
4. 将多余的下颌带穿过梯扣固定，不要使其垂落。

D型垫圈

1. 佩戴头盔，将下颌带穿过D型垫圈。
2. 折回下颌带，使其从2个D型垫圈之间穿过。系紧下颌带至下颌与下颌带之间可插入1~2根手指为止。
3. 扣紧下颌带前端的端扣与D型垫圈的端扣。
4. 确认端扣是否切实扣紧。

English

Micro ratchet system

1. Push metal tongue (A) firmly into a buckle (B) as shown in drawing until it clicks. Pull chinstrap tight against your throat.
2. Pass the end of chinstrap through strap ladder to secure it.

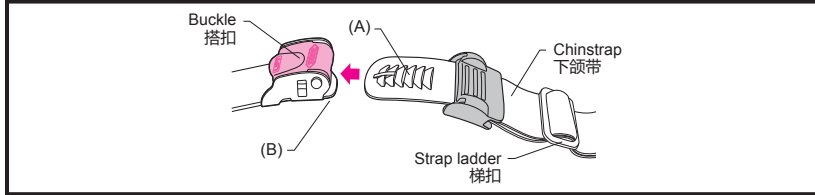

简体中文

微型棘齿式装置

1. 切实插入直至金属件(A)与搭扣的金属件(B)咬合为止。此时, 请先调节下颌带的长度, 使其贴住喉部。
2. 将多余的下颌带穿过梯扣固定, 不要使其垂落。

Adjust the chinstrap

下颌带的调整

Before adjusting the length of the chinstrap, remove the micro ratchet rubber cover as per Drawing.
请在取下微型棘齿式橡胶盖后, 调整颌带的长度。

Micro ratchet rubber cover
微型棘齿式橡胶盖

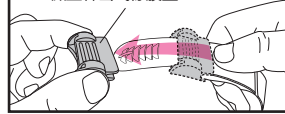

- Firm fit
● 缩短下颌带时

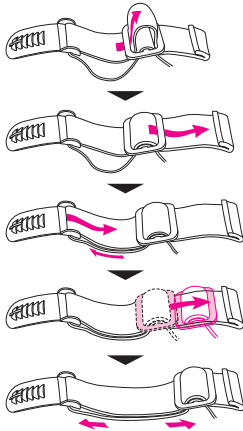

- Loose fit
● 拉伸下颌带时

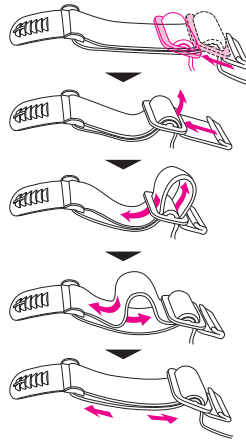

Example : Micro ratchet system
例: 微型棘齿式装置

English

How to Unfasten the Chinstrap

Quick-release retention system

1. Press two catches (A) and (B) inward as per drawing, and unlock.
2. Pull metal tongue from one-touch bracket.

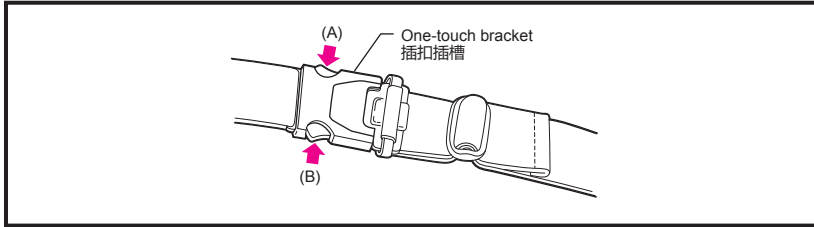

简体中文

下颌带的解开方法

插扣

1. 按压插扣插槽两侧的锁扣(A)、(B)解除锁定。
2. 抽出金属件。

D-ring

1. Undo the end hook.
2. Pull the tab downwards to loosen the chinstrap and pull it from D-ring.

D型垫圈

1. 解开端扣。
2. 向下拉拉环，松开D型垫圈后抽出下颌带。

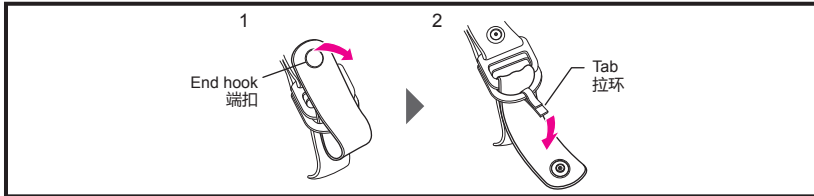

Micro ratchet system

1. Lift up the lever to release the lock.
2. Pull metal tongue from the buckle.

微型棘齿式装置

1. 拉起搭扣的锁扣，解除锁定。
2. 抽出金属件。

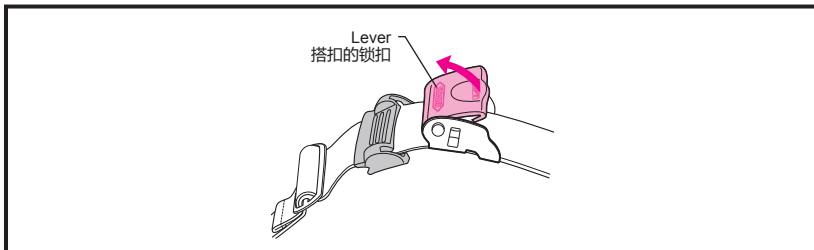

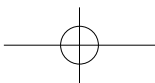
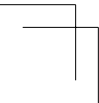
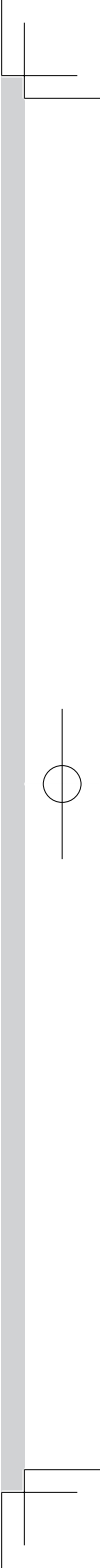
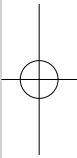
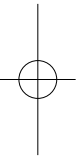
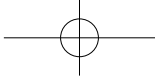
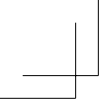

繁體中文**ไทย**

確認裝箱明細	ยืนยันรายการที่บรรจุมาด้วย	16
產品的廢棄	การทิ้งผลิตภัณฑ์	16
耐用年限	อายุการใช้งานผลิตภัณฑ์ที่คาดการณ์ไว้	16
使用前的注意事項	ก่อนการใช้งาน	22
正確佩戴方法和摘除方法	วิธีการสวมและถอดหมวกกันน็อกอย่างถูกต้อง	23
下頷帶的繫緊方法	วิธีการรัดสายรัดคาง	25
下頷帶的解開方法	วิธีการปลดสายรัดคาง	27

繁體中文

確認裝箱明細

打開本產品的包裝後，請確認部件及附件是否齊全。



- 部件及附件的種類和數量請確認附帶的使用說明書。
- 建議儘可能妥善保存包裝用品（包裝箱及緩衝材料），以備委託修理時發送產品時使用等。此外，廢棄時請遵循地方法律及規定進行妥善處理。

產品的廢棄

廢棄頭盔及附件時請遵循地方法律及規定進行妥善處理。

耐用年限

SHOEI品牌頭盔的耐用年限約為5年。購買後經過5年以上的頭盔，受到衝擊時可能無法充分發揮保護性能。

ไทย

ยืนยันรายการที่บรรจุมาด้วย

หลังจากเปิดกล่องผลิตภัณฑ์ กรุณายืนยันว่ามีชิ้นส่วนและอุปกรณ์เสริมทั้งหมดครบถ้วน



- กรุณาดูคู่มือการใช้งานที่บรรจุมากับหมวกกันน็อกของคุณสำหรับชิ้นส่วนและอุปกรณ์เสริมที่บรรจุอยู่ในกล่องผลิตภัณฑ์
- เราแนะนำให้คุณเก็บกล่องและวัสดุกันกระแทกไว้เผื่อในกรณีที่คุณต้องจัดส่งผลิตภัณฑ์หรือชิ้นส่วนเพื่อการซ่อมแซม หากคุณทิ้งวัสดุเหล่านี้ กรุณาปฏิบัติตามกฎหมายและข้อบังคับที่เหมาะสม

การทิ้งผลิตภัณฑ์

เมื่อคุณทิ้งหมวกกันน็อก ชิ้นส่วน และอุปกรณ์เสริมของคุณ กรุณาปฏิบัติตามกฎหมายและข้อบังคับ

อายุการใช้งานผลิตภัณฑ์ที่คาดการณ์ไว้

อายุการใช้งานที่คาดการณ์ไว้ของหมวกกันน็อก SHOEI คือ 5 ปี หมวกกันน็อกที่มีอายุการใช้งานนานเกินกว่า 5 ปีนับจากวันที่ซื้อจะไม่ปกป้องศีรษะของคุณเมื่อเกิดอุบัติเหตุ

繁體中文

警告

● 請使用符合頭部尺寸的頭盔。

若頭盔不符合頭部尺寸，在騎行中可能會搖晃或勒緊頭部感到疼痛。如此便會妨礙安全騎行，因此請務必使用符合頭部尺寸的頭盔。尺寸確認方法請參照本手冊記載的《使用前的注意事項》。

● 請將下頷帶牢牢繫緊在下頷下部。

若未正確繫緊下頷帶，在騎行中頭盔可能滑動或脫落，非常危險。請參照本手冊記載的《正確佩戴方法》和《下頷帶的繫緊方法》切實繫緊。

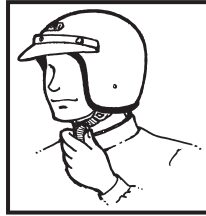

● 只要頭盔遭受過巨大衝擊力，即使外觀無損傷也請勿再使用。

頭盔透過殼體（帽體）及衝擊力吸收緩衝層的變形吸收衝擊能量。受到衝擊後，即使外觀無損傷，但緩衝層可能已變形。若在變形的狀態下再次受到衝擊，則可能因無法吸收衝擊能量而造成重傷。

只要頭盔遭受過巨大衝擊力，請立即停止使用或發送到本公司確認是否還可繼續使用。

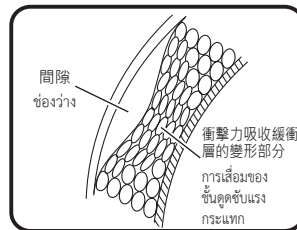
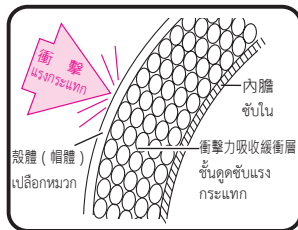

ไทย

คำเตือน

● ใช้หมวกกันน็อกที่มีขนาดกระชับพอดีกับศีรษะของคุณเท่านั้น ถ้าหมวกกันน็อกของคุณมีขนาดไม่พอดีกับศีรษะของคุณ หมวกกันน็อกอาจสั่นหรือขยับบนศีรษะของคุณในขณะที่ขับขี่ หรือเกิดแรงกดที่ศีรษะของคุณ ซึ่งจะทำให้เกิดอาการปวดศีรษะได้ เพื่อช่วยป้องกันการขับขี่ของคุณให้ปลอดภัย กรุณาเลือกหมวกกันน็อกที่มีขนาดพอดีกับศีรษะของคุณ เพื่อตรวจสอบความกระชับพอดีที่กรุณาดูที่ “ก่อนการใช้งาน” ในคู่มือฉบับนี้

● รัดสายรัดคางบริเวณใต้คางของคุณให้แน่น

ถ้าไม่ได้รัดสาย รัดคางอย่างเหมาะสม หมวกกันน็อกอาจขยับหรือหลุดออก ระหว่าง วก ขับขี่ของคุณ และอาจเป็นอันตราย ยึดอย่างมา ก กรุณา รัดสาย ยรัดคาง ให้แน่น โดยอ้างอิง “วิธีการ รัดหมวกกันน็อก” และ “วิธีการ รัดสาย รัดคาง” ในคู่มือฉบับนี้

● หมวกกันน็อกถูกออกแบบมาเพื่อช่วยดูดซับแรงกระแทกใหญ่เพียงครั้งเดียว หลังจากที่คุณหมวกกันน็อกของคุณได้ปกป้องคุณจากแรงกระแทกแล้ว คุณต้องเปลี่ยนหมวกกันน็อกไปใหม่ หมวกกันน็อกของคุณถูกออกแบบมาเพื่อกระจายแรงที่เกิดขึ้นระหว่างการกระแทกเป็นบริเวณกว้าง แม้ว่าภายนอกหมวกกันน็อกของคุณจะดูไม่เสียหาย แต่จากการใช้งานของหมวกกันน็อกจะสิ้นสุดลงหลังจากได้รับแรงกระแทกเพียงครั้งเดียวระหว่างการขับขี่ ตัวอย่างเช่น รถคว่ำหรืออุบัติเหตุที่คุณและหมวกกันน็อกของคุณกระแทกพื้นหรือวัตถุบางอย่าง เมื่อเกิดการกระแทก ชั้นดูดซับแรงกระแทกของหมวกกันน็อกจะถูกบีบอัด เมื่อเกิดขึ้นขึ้น หมวกกันน็อกจะไม่สามารถใช้ในการดูดซับแรงกระแทกได้อีกต่อไป หมวกกันน็อกของคุณอาจดูมีลักษณะเหมือนเดิม แต่มันจะไม่สามารถป้องกันเมื่อเกิดอุบัติเหตุได้ ดังนั้น หมวกกันน็อกที่ผ่านการกระแทกแล้วควรถูกทำลายและเปลี่ยนไปใหม่ หากคุณมีข้อสงสัยใดๆ ตัวอย่างเช่น ถ้าคุณทำหมวกกันน็อกของคุณร่วงหล่น หรือหมวกกันน็อกโดนกระแทกด้วยอะไรบางอย่างและคุณไม่แน่ใจว่าเข้าข่ายตามกฎหมายการกระแทกหรือไม่ ให้ปรึกษา SHOEI ก่อนที่คุณจะใช้หมวกกันน็อกใบนี้อีกครั้ง

繁體中文

警告

● 在維護保養頭盔時請注意。

維護保養時嚴禁使用熱水、鹽水、揮發油、汽油及其他溶劑清洗。若使用了此類清洗劑，不論外觀是否受損均會對頭盔造成極大損傷。頭盔受損或降低了強度，在發生事故時無法保護頭部安全，可能導致重度腦損傷或致人死亡。維護保養時，請在1公升溫水中滴入5~6滴中性清洗劑，將柔軟的清潔布用此液體濕潤後擦拭頭盔，然後再用水浸濕的布擦拭乾淨。

啞光塗層容易留下指紋、蟲、化學藥品等造成的污垢，而且難以去除。有污垢附著時，請馬上用水浸溼的柔軟清潔布等輕輕擦拭乾淨。

● 嚴禁改造頭盔。

在殼體或衝擊力吸收緩衝層開孔或切割，皆會降低頭盔的保護性能，降低了保護性的頭盔無法切實保護頭部的安全。此外，如果改造下頷帶，頭盔可能會因受衝擊力而脫落。除此之外，如果拆除帽檐橡膠或視窗橡膠，殼體邊緣就會外露，在受到衝擊力時，可能因此導致人員受傷。

鏡片及螺絲（固定螺絲）等零部件，請務必使用本公司的正規產品。

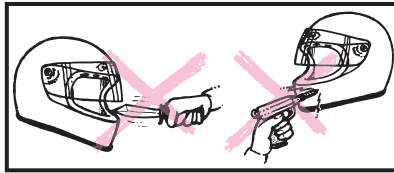

● 請勿將頭盔長時間放置在太陽直射的車內及高溫場所。

請勿將頭盔的緩衝層放置在太陽直射的地方，或放在加熱器附近等溫度超過50°C的地方，以免導致殼體和衝擊力吸收緩衝層變形，使衝擊力吸收能力顯著下降。

另外，發光色不如一般顏色耐紫外線，有時可能會褪色，在保管時請避免受到太陽直射。

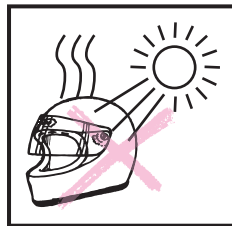

ไทย

คำเตือน

● ทำความสะอาดหมวกกันน็อกของคุณอย่างระมัดระวัง

ห้ามใช้น้ำร้อนหรือน้ำเกลือ น้ำมันเบนซิน น้ำมันเชื้อเพลิง น้ำยาเช็ดกระจก หรือสารทำลายอื่น ๆ หมวกกันน็อกของคุณอาจได้รับความเสียหายอย่างรุนแรงจากสารเหล่านี้โดยที่ไม่มีความเสียหายปรากฏให้คุณเห็น หมวกกันน็อกที่เสียหายหรือเสื่อมสภาพลงจากสารทำความสะอาดอาจไม่สามารถปกป้องศีรษะเมื่อเกิดอุบัติเหตุ ซึ่งจะส่งผลให้เกิดการบาดเจ็บสาหัสหรือเสียชีวิตได้ วิธีที่ถูกต้องในการทำความสะอาดหมวกกันน็อกคือการผสมสบู่อ่อน 5 หรือ 6 หยดลงในน้ำอุ่นปริมาณหนึ่งส่วนสี่แกลลอน นำผ้านุ่มมาชุบน้ำยาทำความสะอาดนี้และเช็ดหมวกกันน็อกให้สะอาด เช็ดออกด้วยผ้าเปียก

หมวกกันน็อกด้านจะไม่เกิดคราบได้ง่าย ไม่ว่าจะเป็นคราบจารกอย นํ้ามือ แผลง สารเคมี หรืออื่นๆ และคราบเหล่านี้มักจะติดบนพื้นผิวจนขจัดออกได้ยาก หากพื้นผิวหมวกมีคราบติด ให้ใช้ผ้านุ่มชุบน้ำอ่อนมาเช็ดเบาๆ ที่รอยคราบพื้นที่ที่สามารถทำได้

● ห้ามตัดแปลงหมวกกันน็อกของคุณ

การเจาะรูหรือตัดเลือกหมวกและ/หรือชิ้นดูดซับแรงกระแทกออกเป็นสิ่งที่ยอมรับไม่ได้ การตัดแปลงสามารถทำให้หมวกกันน็อกเสื่อมสภาพได้อย่างรุนแรง หมวกกันน็อกที่เสื่อมสภาพจะไม่สามารถป้องกันศีรษะได้ การตัดแปลงระบบสายรัดศีรษะจะทำให้หมวกกันน็อกเสื่อมสภาพและอาจเพิ่มแรงกระแทกได้ การถอดชิ้น

ส่วน เช่น อุปกรณ์กันกระแทกพื้นหรือขอบในหน้าที่เป็นยาง สามารถทำให้ขอบชิ้นส่วนไหลออกมา ซึ่งจะทำให้คุณบาดเจ็บเมื่อเกิดอุบัติเหตุได้ ใช้ชิ้นส่วนที่ได้รับการรับรองจาก SHOEI เสมอเมื่อทำการเปลี่ยนหมวกภาค สกรูหรือ ชิ้นส่วนอื่นใด

● ห้ามทิ้งหมวกกันน็อกของคุณไว้ในรถยนต์ที่ได้รับแสงแดดจัดหรือในสถานที่ที่มีอุณหภูมิสูง

คุณไม่ควรทิ้งไว้ในของหมวกกันน็อกของคุณสัมผัสกับแสงแดดจัดและความร้อนที่มากเกินไป เช่น ใกล้เครื่องทำความร้อนหรือในที่ที่มีอุณหภูมิสูงกว่า 50 °C (122 °F) การใช้งานหมวกกันน็อกของคุณอย่างผิดวิธีจะก่อให้เกิดความเสียหายแก่เปลือกหมวกและชิ้นดูดซับแรงกระแทก และลดความสามารถของหมวกกันน็อกในการปกป้องคุณเมื่อเกิดอุบัติเหตุ

ทั้งนี้โปรดเก็บหมวกกันน็อกให้ห่างแสงซึ่งไม่ได้ใช้งาน โดยไม่ให้โดนแสงแดดส่องถึงโดยตรงด้วยเช่นกัน เนื่องจากแสงยูวีจะทำให้สีสะท้อนแสงซีดจางลงมากกว่าสีธรรมดาที่ไม่สะท้อนแสง

繁體中文

警告

- 請勿使用購買後已經超過 5 年的頭盔。
在受到衝擊力時可能無法充分發揮保護性能。
- 請勿將頭盔掛在摩托車的頭盔支架上行駛，也請勿掛在後視鏡等帶棱角的部件上。
以免頭盔受損或妨礙騎行，發生危險。

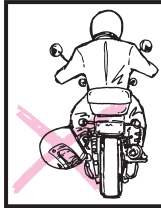

- 頭盔的內膽被雨等淋溼時，請用乾布擦拭，放在通風良好的地方陰乾等，立即除去溼氣。
- 請勿坐在頭盔上或隨意投擲頭盔。此外，請勿放置在防蛀劑（樟腦丸等）的附近。
若粗暴使用頭盔，將會使殼體及衝擊力吸收緩衝層受損，降低發生事故時的保護功能。此外，磨砂塗層頭盔的塗層表面比較脆弱，容易受傷並出現斑點，使用時請充分注意。
防蛀劑可能會侵蝕衝擊力吸收緩衝層，因此請務必注意放置場所。
- 使用前請務必實施檢查。
 1. 請確認鏡片和螺絲（固定螺絲），並根據需要重新擰緊螺絲（固定螺絲）。
 2. 請確認頭盔表面是否有傷痕、強酸（電池液體等）可能會損壞鏡片。當發現有龜裂、損傷時，請立刻停止使用。
 3. 當發現某個部件劣化時，請更換相應的部件或使用新頭盔。若部件在騎行過程中鬆動或脫落，可能會遮擋視野誘發事故，造成人員重傷或致人死亡。
 4. 請確認下頷帶是否牢固繫緊。（參照《下頷帶的繫緊方法》）
 5. 請務必在安裝好內膽的狀態下使用。

ไทย

คำเตือน

- ห้ามใช้หมวกกันน็อกที่มีอายุการใช้งานนานเกินกว่า 5 ปีนับจากวันที่ซื้อ
หมวกกันน็อกจะไม่ปกป้องศีรษะของคุณเมื่อเกิดอุบัติเหตุ
- ห้ามขับขี่โดยแขวนหมวกกันน็อกไว้ตรงบริเวณสำหรับแขวนหมวกกันน็อกและไม่แขวนหมวกกันน็อกไว้ตรงบริเวณที่ใช้คู่มือมองการขับขี่ เช่น กระบอกหมวกกันน็อกอาจได้รับความเสียหายและขัดขวางการขับขี่ของคุณซึ่งอาจเป็นอันตรายได้
- เมื่อส่วนภายในเปียก จะต้องทำให้แห้งโดยใช้ผ้าแห้งเช็ดหรือผึ่งให้แห้งในที่ร่มและอากาศถ่ายเทได้ดีโดยทันที
- ห้ามนั่งบนหมวกกันน็อกของคุณหรือโยนหมวกกันน็อก หลีกเลี่ยงการถือสเปรย์สารเคมีใดแมลง (เช่น "เนฟพาลิน") ใกล้กับหมวกกันน็อก
การใช้งานหมวกกันน็อกของคุณอย่างผิดวิธีจะก่อให้เกิดความเสียหายแก่เปลือกหมวกและชั้นดูดซับแรงกระแทก และลดความสามารถของหมวกกันน็อกในการปกป้องคุณเมื่อเกิดอุบัติเหตุ ต้องระมัดระวังเป็นพิเศษเมื่อใช้งานหมวกกันน็อกพื้นผิวด้าน เพราะพื้นผิวของหมวกกันน็อกมีความละเอียดอ่อนและสามารถเกิดรอยขีดข่วนหรือรอยเปื้อนได้ง่าย
สเปรย์สารเคมีใดแมลงอาจก่อให้เกิดความเสียหายแก่ชั้นดูดซับแรงกระแทก กรุณาระมัดระวังสถานที่ที่คุณจะวางหมวกกันน็อกของคุณไว้
- ตรวจสอบหมวกกันน็อกของคุณก่อนเริ่มขับขี่เสมอ
 1. ตรวจสอบสกรูของหน้ากากและกะบัง และชั้นสกรูให้แน่นถ้าจำเป็น
 2. ตรวจสอบรอยแตกภายในหมวกกันน็อก กรรดูแรง (เช่น กรด แบตเตอรี่) สามารถสร้างความเสียหายแก่หน้ากากได้ หากคุณพบรอยแตกหรือความเสียหาย ให้หยุดใช้หมวกกันน็อกทันที
 3. หากคุณพบการเสื่อมสภาพในส่วนใด ๆ ของส่วนประกอบ ให้เปลี่ยนชิ้นส่วนนั้นหรือเปลี่ยนหมวกกันน็อกใหม่ หากชิ้นส่วนเหล่านี้หลวมและ/หรือหลุดออกมาระหว่างการขับขี่ของคุณ วิทยาลัยของคุณอาจถูกกีดขวาง ซึ่งอาจก่อให้เกิดอุบัติเหตุที่นำไปสู่การบาดเจ็บสาหัสหรือเสียชีวิตได้
 4. ตรวจสอบความปลอดภัยของระบบสายรัดคาง (ดู "วิธีการรัดสายรัดคาง")
 5. ต้องแน่ใจเสมอว่าแผ่นชั้นกลาง (หรือชั้นฟองน้ำ) และแผ่นรองแก้มนั้นเข้าที่เล็กน้อยก่อนที่คุณจะใช้หมวกกันน็อก!

繁體中文

警告

- 請勿佩戴附著了髒污或受損的鏡片騎行。以免在騎行中妨礙視野，發生重大危險。鏡片若有髒污請清除髒污，受損時請更換鏡片。

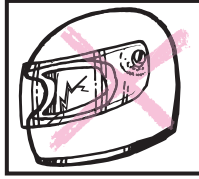

- 請務必對鏡片進行維護保養。

清除鏡片髒污時，請用水稀釋的中性清洗劑清洗，再用清水充分沖洗後用柔軟的清潔布擦拭乾淨。請勿使用揮發油、汽油、玻璃清潔劑或其他溶劑。

請勿在鏡片上粘貼標籤或粘膠帶。由於此類物品會降低鏡片的硬塗層保護功能，可能會損壞鏡片。

請勿使用模糊不清的鏡片。

當鏡片上出現劃傷，或附著了無法清除的髒污時，請更換新品。妨礙視野是誘發事故的原因。



- 請勿對頭盔重新塗裝。

塗料和稀釋劑可能會損傷頭盔的結構材料，在發生事故時無法保護頭部安全，可能導致重度腦損傷或致人死亡。

如果不得不重新塗裝頭盔時，請向本公司諮詢。

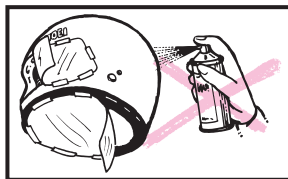

ไทย

คำเตือน

- ห้ามขับขี่โดยที่หมวกกaskปกรหรือมีรอยขีดข่วน สิ่งสกปรกและรอยขีดข่วนอาจบดบังการมองเห็นของคุณในขณะที่ขับขี่และอาจเป็นอันตรายอย่างมาก! ทำความสะอาดหมวกกaskเมื่อสกปรก และเปลี่ยนหมวกกaskเมื่อมีรอยขีดข่วน

- รักษาหมวกกaskหมวกกันน็อกของคุณให้อยู่ในสภาพที่เสมอ

หากหมวกกaskของคุณมีรอยขีดข่วนมากเกินไปหรือไม่สามารถทำความสะอาดได้ ให้เปลี่ยนหมวกกaskชิ้นใหม่ วิธีที่ดีที่สุดที่ไม่เป็นสาเหตุของการเกิดอุบัติเหตุ ทำความสะอาดหมวกกaskของคุณด้วยน้ำสบู่อ่อน ล้างออกด้วยน้ำสะอาด และเช็ดให้แห้งด้วยผ้านุ่ม ห้ามใช้น้ำมันเบนซิน น้ำมันเชื้อเพลิง นํยาเช็ดกระจก หรือสาร

ทำลายอื่น ๆ อย่าติด สติ๊กเกอร์หรือเทปกาวบนหมวกกask เนื่องจากจะทำให้ผิวเคลือบที่แข็งนั้นอ่อนตัวลง สิ่งเหล่านี้สามารถสร้างความเสียหายแก่หมวกกaskได้ อย่าขับรถด้วยหมวกกaskป้องกันใบหน้าที่มีฉนวนหรือไม่ชัดเจน วิธีที่ดีที่สุดที่ไม่สามารถก่อให้เกิดอุบัติเหตุที่นำไปสู่การบาดเจ็บสาหัสหรือเสียชีวิตได้

- ห้ามทาสีหมวกกันน็อกใหม่

สีและทินเนอร์สามารถสร้างความเสียหายแก่วัสดุที่ใช้ในโครงสร้างของหมวกกันน็อกได้ หมวกกันน็อกที่เสียหายหรือเสื่อมสภาพลงจากสารที่ก่อให้เกิดสอาจไม่สามารถปกป้องศีรษะเมื่อเกิดอุบัติเหตุ ซึ่งจะส่งผลให้เกิดการบาดเจ็บสาหัสหรือเสียชีวิตได้ หากคุณต้องทาสีหมวกกันน็อกของคุณ กรุณาปรึกษาตัวแทนจำหน่าย SHOEI

警告

- 因環境變化，頭盔可能會遮擋住重要的視野和聲音，讓使用者的知覺變得遲鈍。在騎行中請注意環境的變化。

頭盔，尤其是帶鏡片的全罩式和半罩式頭盔，會遮擋住周圍環境的一部分，因此可能會因突然降雨、隧道出入口及山頂道路等的溫度變化，鏡片突然起霧而妨礙視野。請勿在鏡片起霧的情況下繼續騎行。

在可能出現此類狀況時，若為配備了鏡片鎖定裝置的頭盔，請事先解除鎖定，以防視野突然受到妨礙。此時，為了避免因風的影響使鏡片意外打開、或風雨進入造成的影響，請注意減速慢行，安全駕駛。

此外，若佩戴了頭盔，尤其在高速行駛的情況下，很難聽到外部的警響。佩戴帶鏡片的全罩式及半罩式頭盔時，聽到的警響會因鏡片的關閉而異。為保證安全行駛，請注意騎手對道路狀況的認知，會受到頭盔類型、騎行速度以及鏡片關閉的影響。

- 在打開鏡片狀態下的騎行非常危險。除緊急情況外，請關閉鏡片騎行。

若為了防止鏡片起霧而稍稍打開，在騎行過程中鏡片有時會完全張開以致破損。清除霧氣後請關閉鏡片騎行。

- 隧道及夜間騎行時的注意事項。

佩戴非透明鏡片的頭盔在隧道及夜間騎行時，請推起鏡片或更換為標準鏡片。以免降低視覺認識能力，導致發生意外事故。

佩戴帶遮陽鏡的頭盔時，在夜間及隧道內以及能見度不佳的環境下，請勿使用遮陽鏡。

此外，佩戴帶面罩的頭盔時，請勿在打開面罩的狀態下騎行，以免發生危險。



คำเตือน

- ข้อควรจำ: หมวกกันน็อกกีดขวางวิสัยทัศน์หรือเสียงที่สำคัญและลดการรับรู้การเปลี่ยนแปลงของสภาพแวดล้อมรอบตัวคุณ เมื่อคุณสวมหมวกกันน็อก โดยเฉพาะอย่างยิ่งประเภทเต็มหน้าหรือประเภทเปิดหน้า คุณจะถูกตัดออกจากสภาพแวดล้อมรอบตัวคุณ การเปลี่ยนแปลงของสภาพอากาศอาจทำให้คุณไม่ทันได้เตรียมตัว: ฝนที่ตกลงมาฉับพลันหรือการเปลี่ยนแปลงอุณหภูมิในขณะที่คุณเข้าหรือออกจากอุโมงค์หรือถนนบนภูเขา สามารถก่อให้เกิดฝ้าที่ไม่ได้คาดคิดบนหน้ากากของคุณและทำให้สูญเสียวิสัยทัศน์ในการมองเห็นได้ ในกรณีดังกล่าว ให้เตรียมตัวสำหรับการสูญเสียวิสัยทัศน์ในการมองเห็นแบบฉับพลัน โดยการปลดล็อกเมื่อคุณกำลังสวมหมวกกันน็อกที่ติดตั้งกลไกการล็อกหน้ากา อย่างไรก็ตาม ในกรณีนี้ให้ลดความเร็วของคุณเพื่อหลีกเลี่ยงการเปิดหน้ากาอย่างฉับพลันหรือการปะทะของลมหรือน้ำฝน ห้ามขับขี่ด้วยหน้ากากป้องกันใบหน้าที่เป็นฝ้า การสวมหมวกกันน็อกยังลดความสามารถในการได้ยินเสียงการจราจร โดยเฉพาะอย่างยิ่งเมื่อขับขี่ด้วยความเร็วสูง ด้วยหมวกกันน็อกประเภทเต็มหน้าหรือประเภทเปิดหน้านั้น การเปิดและการปิดหน้ากาทำให้เสียงที่คุณได้ยินแตกต่างกันอย่างมาก เพื่อการขับขี่อย่างปลอดภัย ให้ตระหนักอยู่เสมอว่ารับรู้สภาพถนนของคุณได้รับผลกระทบจากประเภทของหมวกกันน็อกของคุณ ความเร็วของคุณ และตำแหน่งของหน้ากากของคุณ การขับขี่โดยที่หน้ากากเปิดอยู่ถือเป็นเรื่องอันตรายมาก ห้ามขับขี่โดยที่หน้ากากเปิดอยู่ ยกเว้นในกรณีฉุกเฉิน ถ้าคุณขับขี่โดยที่หน้ากากเปิดอยู่เล็กน้อยเพื่อจัดฝ้า หน้ากากอาจเปิดอย่างฉับพลันและได้รับความเสียหายได้ ปิดหน้ากากเมื่อฝักถูกกำจัดหมดแล้ว

- ห้ามขับขี่โดยที่หน้ากากเปิดอยู่ เพราะเป็นสิ่งที่อันตรายมาก ปิดหน้ากากในขณะที่ขับขี่ เว้นแต่ว่าเป็นกรณีฉุกเฉิน ถ้าคุณขับขี่โดยที่หน้ากากเปิดอยู่เล็กน้อยเพื่อจัดฝ้า หน้ากากอาจเปิดอย่างรุนแรงและได้รับความเสียหายได้ เมื่อฝักถูกกำจัดหมดแล้ว ให้ปิดหน้ากากทันที

- การขับขี่ในอุโมงค์และเวลากลางคืน

เมื่อขับขี่ด้วยหน้ากาที่สภาพได้สภาวะที่มืด เช่น ในเวลากลางคืนหรือในอุโมงค์ ให้ปิดหน้ากาหรือเปลี่ยนไปใช้หน้ากาแบบใสแทน วิสัยทัศน์ของคุณจะถูกจำกัดและสามารถก่อให้เกิดอุบัติเหตุได้

ในกรณีที่สวมใส่นอกหมวกกันน็อกที่ติดตั้งที่บังแดด ห้ามใช้ที่บังแดดภายใต้สภาวะที่มืด

นอกจากนี้ ในกรณีที่สวมใส่นอกหมวกกันน็อกที่ติดตั้งฝาครอบใบหน้า ห้ามขับขี่โดยที่ฝาครอบใบหน้าเปิดอยู่

繁體中文

警告

- 攜帶頭盔時請手持下頰帶攜帶。
若握住內膽或鏡片，頭盔可能會掉落。



ไทย

คำเตือน

- ถือหมวกกันน็อกโดยจับที่บริเวณสายรัดคางเสมอ
ห้ามถือหมวกกันน็อกโดยจับที่บริเวณภายในหรือหน้าก
หมวกกันน็อกอาจร่วงหล่นและได้รับความเสียหาย

使用前的注意事項

在購買頭盔後初次使用前，請確認以下事項。

警告

只有在正確佩戴了本產品時才能充分發揮其保護性能。請參照本手冊記載的《正確佩戴方法和摘除方法》及《下頰帶的繫緊方法》，正確佩戴頭盔，確保安全騎行。

尺寸の確認

- 請將捲尺圍繞頭部，通過眉毛上方2cm、耳根上方2cm、頭後部最突出的部分3處測量頭部尺寸。
 - 請確認測量的尺寸是否符合產品記載的尺寸。
- ※ 若尺寸不合適，請與銷售店協商。

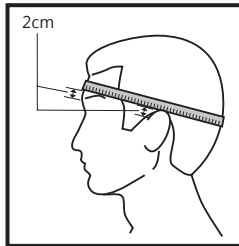

ก่อนการใช้งาน

ปฏิบัติตามคำแนะนำด้านล่างนี้ก่อนการใช้งาน
เป็นครั้งแรกหลังจากที่ซื้อ

คำเตือน

เพื่อการป้องกันศีรษะในระดับสูงสุด ต้องสวมใส่หมวกกันน็อกอย่างถูกต้อง สวมใส่หมวกกันน็อกอย่างถูกต้อง โดยอ้างอิง “วิธีการสวมและถอดหมวกกันน็อกอย่างถูกต้อง” และ “วิธีการรัดสายรัดคาง”

วัดขนาดศีรษะของคุณ

- วัดขนาดศีรษะของคุณโดยใช้สายวัดพันรอบศีรษะผ่านสามจุดต่อไปนี้: บริเวณเหนือคิ้วขึ้นไป 2 ซม. เหนือใบหูที่ติดกับศีรษะขึ้นไป 2 ซม. และด้านหลังศีรษะส่วนที่บูนที่สุด
 - เลือกหมวกกันน็อกที่ใกล้เคียงกับขนาดศีรษะของคุณที่สุดตามการวัดข้างต้น
- * เนื่องจากหมวกกันน็อกอาจไม่ตรงตามขนาดศีรษะของคุณแบบแม่นยำ และถ้าหากคุณไม่สามารถหาขนาดที่พอดีได้ กรุณาปรึกษาตัวแทนจำหน่าย SHOEI ในท้องถิ่นของคุณ

警告

請使用符合頭部尺寸的頭盔。
若頭盔不符合頭部尺寸，在騎行中可能會搖晃或勒緊頭部感到疼痛，如此便會妨礙安全騎行，因此請務必使用符合頭部尺寸的頭盔。

คำเตือน

ใช้หมวกกันน็อกที่มีขนาดกระชับพอดีกับศีรษะของคุณเท่านั้น
ถ้าหมวกกันน็อกของคุณมีขนาดไม่พอดีกับศีรษะของคุณ หมวกกันน็อกอาจลื่นหรือขยับบนศีรษะของคุณในขณะที่ขับขี่ หรือเกิดแรงกดที่ศีรษะของคุณ ซึ่งจะทำให้เกิดอาการปวดศีรษะได้ เพื่อช่วยป้องกันการขับขี่ของคุณให้ปลอดภัย กรุณาเลือกหมวกกันน็อกที่มีขนาดพอดีกับศีรษะของคุณ

繁體中文

正確佩戴方法和摘除方法

頭盔的佩戴方法

1. 請用雙手握住頭盔的下頷帶，撐開開口部。
 - 此時，請勿拉伸下頷帶護罩，只拉伸下頷帶。
2. 從額頭開始使頭部滑入頭盔中佩戴。
3. 確認頭頂已接觸頭盔的中心襯墊(A)。
4. 確認面頰已與頰墊(B)緊密貼合。
5. 確認額頭與頭盔之間沒有可伸入手指的空隙。
6. 請用雙手扶住頭盔，上下左右搖晃頭盔。
 - 此時若能輕易搖動，頭盔的尺寸可能偏大，請增加內膽的厚度或選擇尺寸較小的頭盔。
 - 若感到某些部位有凹凸感，或感到不適或疼痛時，頭盔的尺寸可能偏小，請減小內膽厚度或選擇尺寸較大的頭盔。

ไทย

วิธีการสวมและถอดหมวกกันน็อกอย่างถูกต้อง

วิธีการสวมหมวกกันน็อก

1. ขยายช่องหมวกกันน็อกด้วยมือของคุณ
 - ดึงสายรัดคางเท่านั้น ไม่ใช้ฝาครอบสายรัดคางตามรูปวาด
2. สวมหมวกกันน็อกครอบศีรษะของคุณจากด้านบนลงมา
3. ตรวจสอบว่าแผ่นด้าน (A) บนแนบอย่างใกล้ชิดกับศีรษะด้านบนของคุณหรือไม่
4. ตรวจสอบว่าแผ่นรองแก้ม (B) สัมผัสกับแก้มของคุณหรือไม่
5. ตรวจสอบเพื่อให้แน่ใจว่าไม่มีพื้นที่รอบหน้าผากของคุณที่อยู่ภายใต้ชั้นบุด้านในที่ คุณสามารถสอดนิ้วมือของคุณเข้าไปได้
6. ดึงหมวกกันน็อกลงมาด้วยมือทั้งสองข้าง พยายามซบับหมวกกันน็อกขึ้นลงและซ้ายขวาโดยไม่ต้องซบับศีรษะของคุณ
 - หากคุณสามารถซบับหมวกกันน็อกไปรอบ ๆ ได้อย่างง่ายดาย แสดงว่าหมวกกันน็อกมีขนาดใหญ่เกินไป ลองหมวกกันน็อกที่มีขนาดเล็กกว่าหรือเลือกแผ่นชั้นบุด้านในที่หนาขึ้น
 - หากคุณรู้สึกถึงแรงกดบนบริเวณใดของศีรษะคุณ แสดงว่าหมวกกันน็อกมีขนาดเล็กเกินไป ลองหมวกกันน็อกที่มีขนาดใหญ่กว่าหรือเลือกแผ่นชั้นบุด้านในที่บางลง

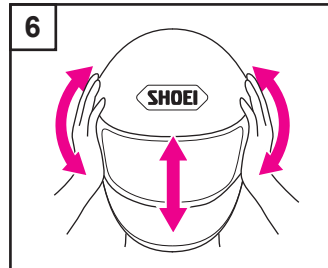
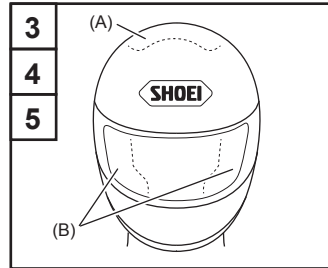
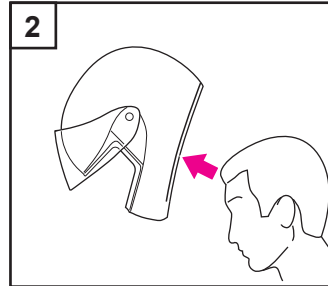
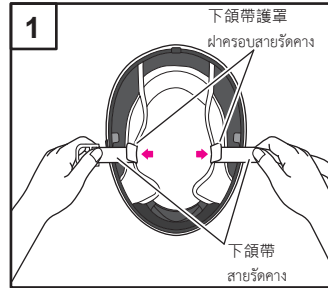

繁體中文

7. 將下領帶牢牢繫緊在下領下部。
 - 參照《下領帶的繫緊方法》。
8. 請將雙手放在頭盔部，用力使其向前後旋轉。
 - 此時若頭盔滑動或脫落，請重新繫緊下領帶。

頭盔的摘除方法

首先解開下領帶，雙手握住下領帶，向左右撐開的同時，向後方旋轉頭盔摘除。
此時，請勿拉伸下領帶護罩，只握住下領帶。

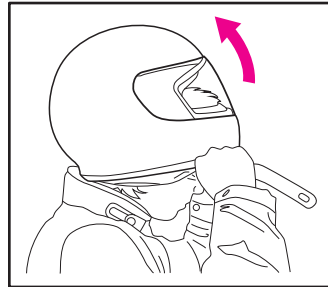
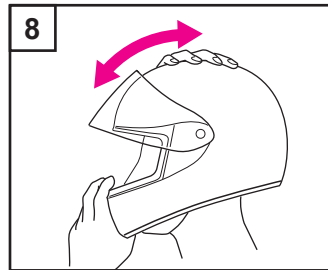
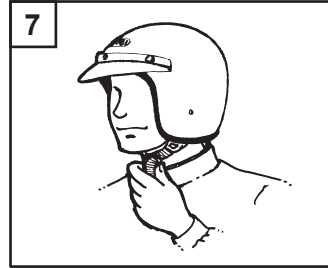

ไทย

7. รัดสายรัดคาง
 - อังอิง “วิธีการรัดสายรัดคาง”
8. วางมือของคุณบนหมวกกันน็อกและผลักออกโดยการหมุนไปข้างหน้าและข้างหลัง
 - หากหมวกกันน็อกขยับบนศีรษะของคุณได้หรือเริ่มหลุด ให้รัดสายรัดคางให้แน่นขึ้นอีกครั้ง

วิธีการถอดหมวกกันน็อก

ปลดสายรัดคางก่อนเป็นอันดับแรก และจับสายรัดคางไว้ด้วยมือทั้งสองข้าง แยกหมวกกันน็อกออกโดยการจับสายรัดคางไว้ แล้วถอดหมวกกันน็อกออกจากศีรษะของคุณ โดยหมุนกลับหลังตามรูवादจับที่สายรัดคางเท่านั้น ไม่ใช่ฝารอบสายรัดคาง

繁體中文

下頷帶的繫緊方法

SHOEI品牌頭盔的下頷帶卡扣有插扣、D型墊圈和微型棘齒式裝置3種。各種卡扣的繫緊方法具體如下。

插扣

1. 佩戴頭盔。
2. 將金屬件(A)牢牢插入金屬件(B)使其完全咬合。
3. 繫緊下頷帶至下頷與下頷帶之間可插入1~2根手指為止。
4. 將多余的下頷帶穿過梯扣固定，不要使其垂落。

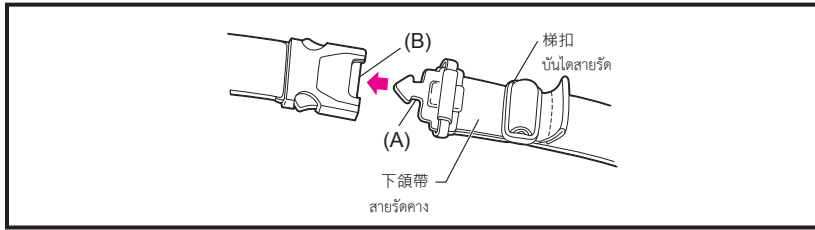

D 型墊圈

1. 佩戴頭盔，將下頷帶穿過D型墊圈。
2. 折回下頷帶，使其從2個D型墊圈之間穿過。繫緊下頷帶至下頷與下頷帶之間可插入1~2根手指為止。
3. 扣緊下頷帶前端的端扣與D型墊圈的端扣。
4. 確認端扣是否切實扣緊。

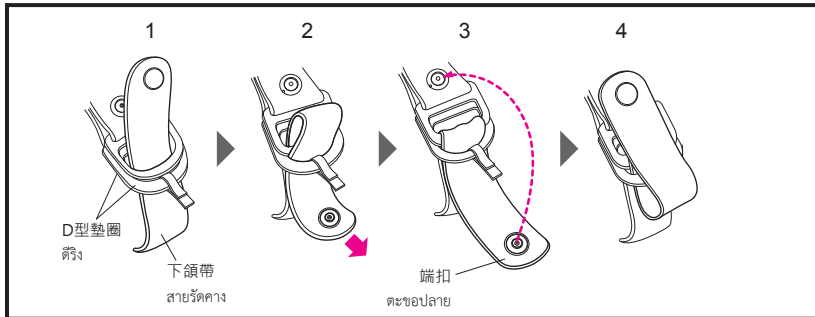

ไทย

วิธีการรัดสายรัดคาง

สายรัดคางสำหรับหมวกกันน็อก SHOEI มี 3 ชนิด ได้แก่ ระบบสายรัดคางแบบปลดเร็ว แบบติ่ง และระบบเฟืองขนาดไมโคร วิธีการรัดสายรัดคางแต่ละชนิดคือ ดังต่อไปนี้

ระบบสายรัดคางแบบปลดเร็ว

1. สวมหมวกกันน็อก
2. ดันลิ้นโลหะ (A) เข้าไปในหัวเข็มขัด (B) ให้แน่นตามที่แสดงในภาพวาด
3. ดึงสายรัดคางให้แน่นจนสามารถสอดนิ้วหนึ่งหรือสองนิ้วระหว่างคางและสายรัดคางของคุณได้
4. สอดปลายสายรัดคางผ่านเข้าไปในบันไดสายรัดแล้วรัดให้แน่น

ติ่ง

1. สวมใส่หมวกกันน็อกและสอดปลายท้ายของสายรัดคางผ่านติ่ง
2. พับสายรัดคางและสอดเข้าไประหว่างติ่ง ดึงสายรัดคางให้แน่นจนสามารถสอดนิ้วหนึ่งหรือสองนิ้วระหว่างคางและสายรัดคางของคุณได้
3. พับตะขอปลายจนกระทั่งมีเสียงดังคลิกตามรูปวาด เพื่อรัดปลายของสายรัดคางที่หลวมให้แน่น
4. ตรวจสอบให้แน่ใจว่าได้รัดตะขอปลายจนแน่นแล้ว

繁體中文

微型棘齒式裝置

1. 切實插入直至金屬件(A)與搭扣的金屬件(B)咬合為止。此時，請事先調節下頷帶的長度，使其貼住喉部。
2. 將多餘的下頷帶穿過梯扣固定，不要使其垂落。

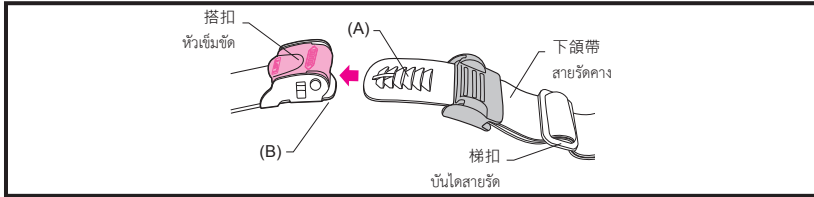

ไทย

ระบบเฟืองขนาดไมโคร

1. ดันลิ้นโลหะ (A) เข้าไปในหัวเข็มขัด (B) ให้แน่นตามที่แสดงในภาพวาดจนได้ยินเสียงดังคลิก ดึงสายรัดคางบริเวณลำคอของคุณให้แน่น
2. สอดปลายสายรัดคางผ่านเข้าไปในบันไดสายรัดแล้วรัดให้แน่น

下頷帶的調整

ปรับสายรัดคาง

在調整下巴帶長度時，請記得先卸除微型棘輪橡皮套。

ก่อนที่จะปรับความยาวของสายรัดคาง ให้ถอดฝักรอบยางสำหรับเฟืองขนาดไมโครออกตามรูปภาพ

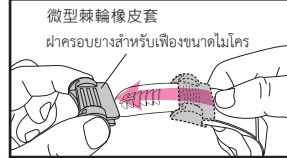

● 縮短下頷帶時

- สวมใส่แบบพอดี

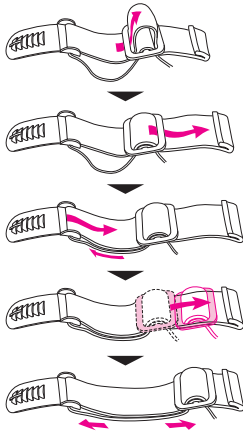

● 拉伸下頷帶時

- สวมใส่แบบหลวมเล็กน้อย

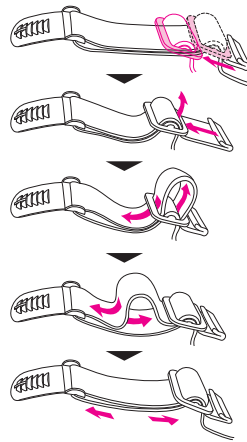

例：微型棘齒式裝置

ตัวอย่าง: ระบบเฟืองขนาดไมโคร

繁體中文

下頷帶的解開方法

插扣

1. 按壓插扣插槽兩側的鎖扣(A)、(B)解除鎖定。
2. 抽出金屬件。

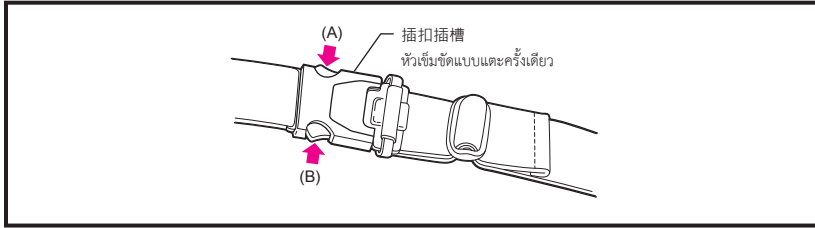

ไทย

วิธีการปลดสายรัดคาง

ระบบสายรัดคางแบบปลดเร็ว

1. บีบที่จับสองด้าน (A) และ (B) เข้าหากันตามรูปร่าง และปลดล็อก
2. ดึงลึนโลหะออกจากหัวเข็มขัดแบบแต่ละครั้งเดียว

D 型墊圈

1. 解開端扣。
2. 向下拉拉環，鬆開D型墊圈後抽出下頷帶。

ติ่ง

1. ถอดตะขอปลายออก
2. ดึงแถบลงด้านล่างเพื่อคลายสายรัดคาง และดึงออกมาจากติ่ง

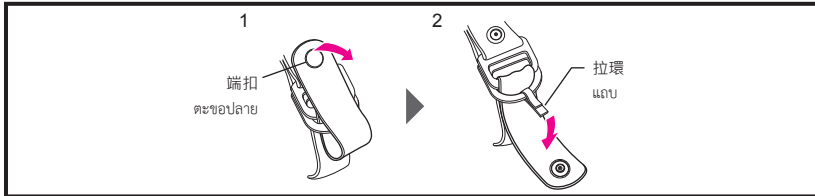

微型棘齒式裝置

1. 拉起搭扣的鎖扣，解除鎖定。
2. 抽出金屬件。

ระบบเฟืองขนาดไมโคร

1. ยกแถบโยกเพื่อปลดล็อก
2. ดึงลึนโลหะออกจากหัวเข็มขัด

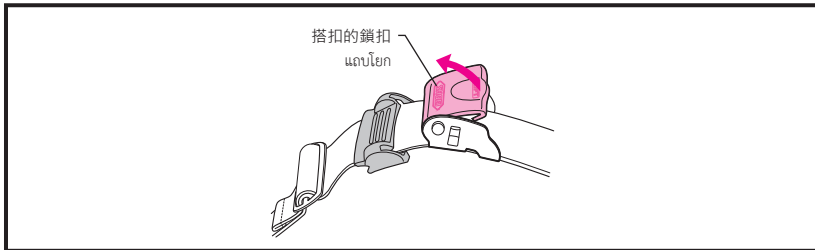

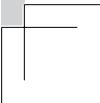
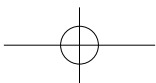
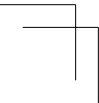
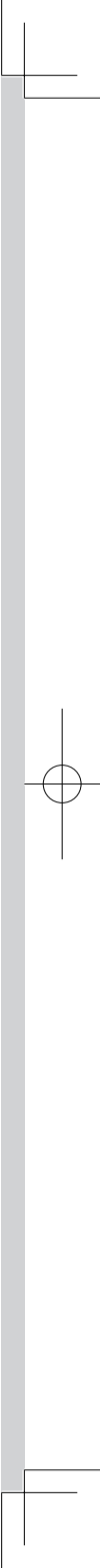
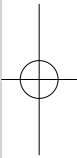
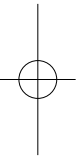
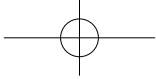
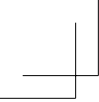

한국어	Bahasa Melayu	
포장 제품의 확인에 대해	Sahkan Barangan yang Dibungkus	30
제품의 폐기에 대해	Pelupusan Produk	30
내용 연수에 대해	Jangka Hayat Produk	30
사용하기 전에	Sebelum Penggunaan	36
올바른 착용법 / 벗는 법	Cara Memakai dan Menanggalkan Topi Keledar Dengan Betul	37
턱끈 매는 법	Cara Mengetatkan Pengikat Dagu	39
턱끈 푸는 법	Cara Membuka Pengikat Dagu	41

한국어

포장 제품의 확인에 대해

본 제품을 개봉한 후 부품 및 부속품이 전부 들어 있는지 확인해 주십시오.



- 부품 및 부속품의 종류와 수량은 동봉된 사용설명서를 확인해 주십시오.
- 포장 제품(상자, 완충재)은 수리 의뢰 시 등에 사용할 수 있으므로 가능한 한 보관하실 것을 권장합니다. 폐기하실 경우에는 지역의 법률 및 규정에 따라 적절하게 처리해 주십시오.

Bahasa Melayu

Sahkan Barangan yang Dibungkus

Selepas membuka kotak produk, sila sahkan bahawa semua bahagian dan aksesori adalah lengkap.



- Sila lihat manual arahan yang disertakan dengan topi keledar anda bagi bahagian dan aksesori yang dibungkus di dalam kotak produk.
- Kami mencadangkan anda menyimpan kotak dan bahan pengkusyenan sekiranya anda perlu menghantar produk atau gantian untuk dibaik pulih. Jika anda mahu melupuskan bahan ini, sila ikut undang-undang dan peraturan yang betul.

제품의 폐기에 대해

헬멧 및 부속품을 폐기하실 경우에는 지역의 법률 및 규정에 따라 적절하게 처리해 주십시오.

Pelupusan Produk

Apabila anda membuang topi keledar, alat ganti dan aksesori, sila ikut undang-undang dan peraturan yang telah ditetapkan.

내용 연수에 대해

SHOEI 헬멧의 내용 연수는 약 5년으로 상정합니다.

구매 후 5년 이상 경과한 헬멧은 충격을 받았을 때 충분한 성능을 발휘하지 못할 우려가 있습니다.

Jangka Hayat Produk

Jangka hayat topi keledar SHOEI ialah 5 tahun.

Topi keledar yang telah lepas lebih daripada 5 tahun selepas pembelian tidak akan melindungi kepala daripada kemalangan.

한국어

⚠ 경고

- 머리 사이즈에 맞는 헬멧을 사용해 주십시오.
헬멧이 머리 사이즈에 맞지 않을 경우, 주행 중에 흔들리거나 머리를 조여 아플 수 있습니다. 안전한 주행에 지장을 초래할 수 있으므로 반드시 머리 사이즈에 맞는 헬멧을 사용해 주십시오. 사이즈 확인 방법은 이 설명서에 기재된 있는 "사용하기 전에"를 참조해 주십시오.

- 턱끈은 턱 아래쪽에서 단단히 매 주십시오.

턱끈을 제대로 매지 않으면 주행 중에 헬멧이 비틀어지거나 벗겨질 수 있어 매우 위험합니다. 이 설명서에 기재된 있는 "올바른 착용법", "턱끈 매는 법"을 참조해 확실하게 매 주십시오.

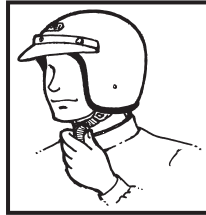

- 한 번이라도 큰 충격을 받은 헬멧은 외관에 손상이 없더라도 사용하지 마십시오.

헬멧은 셸(외장재)과 충격 흡수 내장재가 찌부러지면서 충격 에너지를 흡수합니다. 충격을 받은 후에는 외관에 손상이 없어도 내장재가 변형됐을 수 있습니다. 변형된 경우, 다시 충격을 받았을 때 에너지를 흡수하지 못해 중대한 부상을 입을 우려가 있습니다.

한 번이라도 큰 충격을 받은 헬멧은 즉시 사용을 중지하거나, 당사로 보내 사용 가능 여부에 대해 문의해 주십시오.

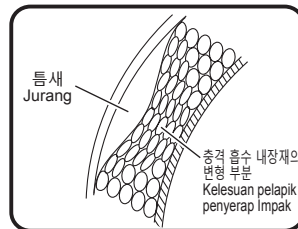
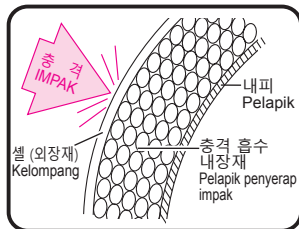

Bahasa Melayu

⚠ AMARAN

- Gunakan topi keledar yang padan dengan selesa sahaja di sekeliling kepala anda.

Jika topi keledar tidak muat dengan kepala anda, ia boleh tergelincir atau bergerak pada kepala anda semasa menunggang atau memberi tekanan pada kepala anda yang menyebabkan sakit kepala. Ini menghalang anda menunggang dengan selamat; sila pilih topi keledar yang padan dengan kepala anda. Untuk menentukan pemasangan yang betul, sila rujuk kepada "Sebelum Penggunaan" di dalam manual ini.

- Ketatkan tali dagu di bawah dagu anda.

Jika tali dagu tidak diikat dengan betul, topi keledar boleh bergerak atau tertanggal semasa menunggang dan keadaan ini boleh menjadi sangat berbahaya. Sila ketatkan tali dagu dengan merujuk kepada "Cara Memakai Topi Keledar" dan "Cara Mengikat Tali Daggu" di dalam manual ini.

- Topi keledar direka untuk membantu menyerap SATU impak. Selepas topi keledar melindungi anda daripada impak, anda perlu mendapatkan topi keledar yang baharu.

Topi keledar direka bentuk untuk mengagihkan kuasa yang dikenakan semasa impak meliputi kawasan yang luas. Walaupun topi keledar anda kelihatan tidak rosak dari segi luaran, jangka hayat manfaatnya tamat selepas satu impak semasa menunggang, sebagai contoh, terbalik atau kemalangan iaitu anda dan topi keledar anda menghentam tanah atau beberapa objek. Semasa impak, pelapik penyerap impak topi keledar dipadatkan. Apabila ini berlaku, topi keledar tidak lagi mempunyai keupayaan untuk menyerap impak selanjutnya. Topi keledar anda mungkin kelihatan sama, tetapi ia tidak akan memberi perlindungan dalam kemalangan. Oleh itu, topi keledar yang mengalami impak perlu dihapus dan digantikan. Jika anda mempunyai sebarang keraguan, sebagai contoh, jika anda menjatuhkan topi keledar atau jika ia terkena sesuatu dan anda tidak pasti sekiranya peraturan satu impak ini terpakai, dapatkan nasihat daripada SHOEI sebelum anda menggunakan topi keledar lagi.

한국어

⚠ 경고

● 헬멧 손질 시에는 주의해 주십시오.

손질 시 뜨거운 물, 소금물, 벤진, 가솔린 및 기타 용제를 절대 사용하지 마십시오. 이러한 것들을 사용하면 외관과 관계없이 헬멧이 극도로 손상됩니다. 손상됐거나 강도가 저하된 헬멧은 사고 시 머리를 보호하지 못해 중대한 뇌손상 및 사망에 이를 우려가 있습니다. 손질 시에는 미지근한 물 1리터에 중성 세제 5~6방울을 넣은 용액을 문힌 부드러운 헝겊으로 닦은 후, 물에 적신 헝겊으로 닦아내 주십시오.

무광 도장은 지문, 벌레, 화학약품 등에 의해 얼룩이 생기기 쉬울 뿐만 아니라 잘 지워지지 않습니다. 얼룩이 생겼을 때에는 즉시 물에 적신 부드러운 헝겊 등으로 가볍게 닦아 주십시오.

● 헬멧을 절대 개조하지 마십시오.

셸 및 충격 흡수 내장재에 구멍을 내거나 깎으면 헬멧 보호 성능이 저하됩니다. 보호 성능이 저하된 헬멧은 머리를 보호할 수 없습니다. 또한 턱끈을 개조하면 충격을 받았을 때 벗겨질 수 있습니다. 이 밖에도 고무땀띠, 창고무를 떼면 셸 테두리가 노출돼 충격을 받았을 때 부상을 입을 우려가 있습니다.

실드 및 스크루(고정나사) 등은 반드시 당사의 순정 부품을 사용해 주십시오.

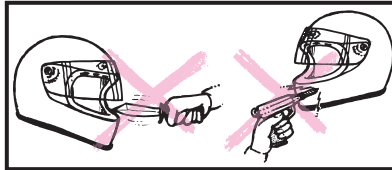

● 직사광선에 노출되는 차내 또는 고온인 장소에 장시간 방치하지 마십시오.

직사광선에 헬멧 내장재가 노출되는 곳, 히터 근처 등 온도가 50°C 이상인 장소에 방치하지 마십시오. 셸 및 충격 흡수 내장재가 변형돼 충격 흡수력이 현저하게 저하됩니다.

또한 형광색은 일반적인 색에 비해서 자외선에 약해 퇴색될 수 있으므로 직사광선을 피해서 보관해 주십시오.

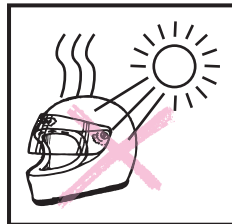

Bahasa Melayu

⚠ AMARAN

● Bersihkan topi keledar anda dengan berhati-hati.

Jangan sekali-kali menggunakan air panas atau garam, benzina, petrol, pembersih kaca atau pelarut lain. Topi keledar anda boleh rosak teruk oleh bahan ini tanpa kerosakan yang boleh dilihat oleh anda. Topi keledar yang rosak atau dilemahkan oleh agen pembersihan mungkin tidak memberikan perlindungan kepada kepala dalam kemalangan yang mengakibatkan kecederaan diri yang serius atau kematian. Cara yang betul untuk membersihkan topi keledar ialah dengan mencampur 5 atau 6 titis sabun yang lembut dalam satu liter air suam. Lembapkan kain lembut dengan larutan ini dan lap topi keledar sehingga bersih. Bilas dengan kain basah.

Kemasan kusam terdedah kepada kesan kotor disebabkan oleh cap jari, serangga, bahan kimia, dsb. dan kesan kotor ini mungkin sukar untuk dijangka. Jika permukaan menjadi kotor, gunakan kain lembut yang dilembapkan dengan air untuk mengelap permukaan tersebut secara perlahan-lahan dengan secepat mungkin.

● Jangan sekali-kali mengubah suai topi keledar anda.

Pembuatan menggerudi lubang atau memotong kelompong dan/atau pelapik penyerapan kejutan adalah kelompong berbahaya. Pengubahsuaian boleh melemahkan topi keledar dengan serius. Topi keledar yang lemah tidak akan memberikan perlindungan kepala. Mengubah suai sistem pengekalakan melemahkannya dan ia boleh memberikan kesan derakan. Menanggalkan alat ganti seperti pelindung

mulut atau bingkai muka getah boleh mendedahkan bahagian tepi yang boleh mencederakan anda dalam kemalangan. Sentiasa menggunakan alat ganti SHOEI yang diluluskan apabila menggantikan perisai, skru, atau mana-mana bahagian lain.

● Jangan tinggalkan topi keledar anda di dalam kereta yang terdedah kepada cahaya matahari yang masuk atau tempat yang suhunya tinggi.

Anda tidak boleh mendedahkan pelapik topi keledar anda kepada cahaya matahari yang kuat dan panas melampau seperti pemanas berhampiran atau yang suhunya melebihi 50°C (122°F). Pengendalian topi keledar yang salah akan merosakkan kelompong dan pelapik penyerap impak dan mengurangkan keupayaan topi keledar untuk melindungi anda dalam kemalangan.

Sila simpan juga topi keledar yang dicat dengan warna neon daripada terkena cahaya matahari secara langsung, jika tidak digunakan, kerana cat warna neon lebih mudah pudar di bawah sinar UV berbanding cat bukan warna neon.

한국어

⚠ 경고

- 구매 후 5년 이상 경과한 헬멧은 사용하지 마십시오.
충격을 받았을 때 충분한 성능을 발휘하지 못할 우려가 있습니다.
- 헬멧을 오토바이의 헬멧 홀더에 매단 채 주행하거나 백미러 등 각진 곳에 걸어두지 마십시오.
헬멧에 흠집이 생기거나 운전에 방해가 돼 위험합니다.
- 헬멧의 내피가 비 등으로 인해 젖은 경우에는 마른 헝겊으로 닦거나 통풍이 잘 되는 그늘에서 말리는 등 즉시 습기를 제거해 주십시오.
- 헬멧 위에 앉거나 헬멧을 던지지 마십시오. 또한 방충제(나프탈렌 등) 근처에 두지 마십시오.
헬멧을 함부로 다루면 셀 및 충격 흡수 내장재가 손상돼 사고 시 보호 기능이 떨어집니다. 또한 무광 헬멧은 도장면이 약해 흠집이나 얼룩이 발생하기 쉬우므로 취급 시 충분히 주의해 주십시오.
방충제에 의해 충격 흡수 내장재가 손상될 수 있으므로 보관 시 충분히 주의해 주십시오.

● 반드시 사용 전에 점검해 주십시오.

1. 실드와 스크루(고정나사)를 확인하고 필요 시 스크루(고정나사)를 다시 조여 주십시오.
2. 헬멧에 손상된 곳이 없는지 확인해 주십시오.
강산(배터리액 등)은 실드를 손상시킬 우려가 있습니다. 균열 또는 손상을 발견한 경우에는 즉시 사용을 중지해 주십시오.
3. 부품이 마모된 경우에는 그 부품을 교환하거나 새 헬멧을 사용해 주십시오. 주행 중에 부품이 헐거워지거나 빠지면 시야를 가릴 수도 있기 때문에 사고를 유발해 중대한 부상 또는 사망에 이를 우려가 있습니다.
4. 턱끈이 단단히 매지는지 확인해 주십시오.
("턱끈 매는 법" 참조)
5. 반드시 내피가 장착된 상태로 사용해 주십시오.

Bahasa Melayu

⚠ AMARAN

- Jangan gunakan topi keledar yang telah melebihi 5 tahun selepas pembelian.
Topi keledar tersebut tidak akan melindungi kepala anda dalam kemalangan.
- Jangan sekali-kali menunggang dengan topi keledar yang tergantung dari pemegang topi keledar dan jangan menggantung topi keledar dari sokongan yang bersudut seperti cermin.
Topi keledar boleh menjadi rosak dan menghalang tunggangan anda dan ia boleh membahayakan.
- Apabila bahagian dalam basah, keringkan menggunakan kain yang kering atau di tempat yang mempunyai pengudaraan yang baik serta-merta.

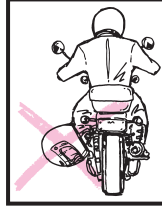

- Jangan duduk di atas topi keledar anda atau mencampakkannya. Elakkan semburan bahan kimia penghalau serangga (seperti "naftalena") berhampiran topi keledar.

Pengendalian topi keledar yang salah akan merosakkan kelompaung dan pelapik penyerap impak dan mengurangkan keupayaan topi keledar untuk melindungi anda dalam kemalangan. Penjagaan yang terbaik perlu dilakukan dalam mengendalikan topi keledar kemasan matt kerana permukaannya yang halus dan boleh tercalar atau menjadi kotor dengan mudah. Semburan bahan kimia penghalau serangga boleh merosakkan pelapik penyerap impak. Sila berhati-hati dengan tempat meletakkan topi keledar anda.

- Sentiasa periksa topi keledar anda sebelum menghidupkan enjin.

1. Periksa skru pelindung dan visor, serta ketatkan semula jika perlu.
2. Periksa keretakan pada topi keledar. Asid kuat (contohnya, asid bateri) boleh merosakkan tapak pelindung. Jika anda menemui keretakan atau kerosakan, hentikan penggunaan topi keledar dengan segera.
3. Jika anda dapati ada kerosakan di mana-mana bahagian komponen, gantikan komponen tersebut atau mendapatkan topi keledar baharu. Jika bahagian ini longgar dan/atau jatuh semasa menunggang, penglihatan anda mungkin dihalang yang boleh menyebabkan kemalangan serta mengakibatkan kecederaan diri yang serius atau kematian.
4. Periksa keselamatan sistem pengekal. (Lihat 'Cara Mengetatkan Pengikat Dagu').
5. Sentiasa memastikan bahawa lapik tengah (atau pelapik keselesaan) dan lapik pipi dipasang sebelum anda menggunakan topi keledar!

한국어

⚠ 경고

- **얼룩졌거나 손상된 실드로 주행하지 마십시오.**
주행 중에 시야를 가려 매우 위험합니다.
실드가 더러울 경우에는 얼룩을 제거하고,
손상된 경우에는 교환해 주십시오.

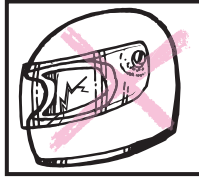

- **반드시 실드를 손질해 주십시오.**

실드를 세정할 때에는 중성 세제를 물에 풀어
씻고 깨끗한 물로 잘 헹군 후 부드러운 헝겊으로
닦아 주십시오. 벤진, 가솔린, 유리 클리너, 기타
용제를 사용하지 마십시오.

스티커나 접착 테이프를 실드에 붙이지
마십시오. 실드의 하드 코팅력을 저하시키기
때문에 실드를 손상시킬 우려가 있습니다.

흐리거나 부엌게 보이는 실드는
사용하지 마십시오.

실드에 흠집이나 제거되지 않는
얼룩이 생긴 경우에는 새 제품과
교환해 주십시오. 시야 방해는 사고의
원인이 됩니다.



- **헬멧을 다시 도장하지 마십시오.**

도료 및 시너가 헬멧의 구성 부재를 손상시키면
사고 시 머리를 보호하지 못해 중대한 뇌손상 및
사망에 이를 우려가 있습니다.

헬멧을 다시 도장해야 할 경우에는 당사로
문의해 주십시오.

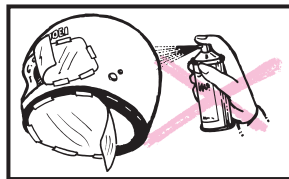

Bahasa Melayu

⚠ AMARAN

- **Jangan menunggang dengan perisai yang kotor atau tercalar.**
Kotoran dan calar boleh menghalang pandangan anda semasa menunggang dan boleh menjadi sangat berbahaya!
Bersihkan perisai apabila ia kotor dan gantikannya apabila ia tercalar.

- **Jaga perisai topi keledar anda dalam keadaan baik.**

Jika perisai anda menjadi terlalu bercalar atau tidak boleh dibersihkan, gantikannya dengan yang baharu. Penglihatan yang terjejas menyebabkan kemalangan. Bersihkan perisai anda dengan air bersabun lembut, bilas hingga bersih dengan air bersih dan keringkannya dengan kain lembut.

Jangan sekali-kali menggunakan benzena, petrol, pembersih kaca atau apa-apa pelarut lain. Jangan lekatkan pelekat atau pita perekat pada perisai kerana ini akan melemahkan lapisan keras. Ini boleh merosakkan perisai. Jangan menunggang dengan perisai muka malap atau kabur. Penglihatan yang terjejas boleh menyebabkan kemalangan yang mengakibatkan kecederaan diri yang serius atau kematian.

- **Jangan mengecat semula topi keledar.**

Cat dan pencair boleh merosakkan bahan yang digunakan dalam pembuatan topi keledar. Topi keledar yang rosak atau dilemahkan oleh agen cat mungkin tidak memberikan perlindungan kepala dalam kemalangan yang mengakibatkan kecederaan diri yang serius atau kematian. Jika anda perlu mengecat topi keledar, sila rujuk kepada wakil penjual SHOEI.

한국어

⚠ 경고

- 급격한 환경 변화는 주행에 중요한 시야 및 소리 확보를 방해하고 헬멧 착용자의 감각을 둔화시킬 수 있습니다. 주행 중에는 환경 변화에 주의해 주십시오.

헬멧, 특히 실드가 달린 풀페이스 타입과 제트 타입은 주위 환경으로부터 일부 차단돼 있기 때문에 갑작스러운 비, 터널 출입구, 고갯길 등에서의 온도 변화에 의해 갑자기 실드가 흐려져 시야를 확보하지 못할 수 있습니다. 실드가 흐린 상태에서는 운전하지 마십시오.

이러한 상황이 예상될 경우, 실드 잠금 장치가 있는 헬멧은 미리 잠금을 해제해 갑자기 시야 확보가 어려워질 때를 대비해 주십시오. 이 경우, 바람의 영향으로 갑자기 실드가 열리는 것을 막고 비바람 진입에 의한 영향을 피하기 위해 속도를 줄이고 안전 운전애 주의해 주십시오. 또한 헬멧을 쓰면 특히 고속 주행 시에 외부 소리가 잘 들리지 않습니다. 실드가 달린 풀페이스 타입과 제트 타입 헬멧의 경우, 실드 개폐에 따라 들리는 정도가 다릅니다. 안전 운전을 위해 도로 상황에 대한 감각이 헬멧 타입, 속도, 실드 개폐에 따라 영향을 받는 것에 주의해 주십시오.

- 실드를 연 상태에서 주행하는 것은 매우 위험합니다. 긴급 시 이외에는 실드를 닫고 주행해 주십시오. 실드 흐림을 해소하기 위해 조금 연 상태에서 주행하면 실드가 크게 열려 파손될 수 있습니다. 흐림이 해소되면 실드를 닫고 주행해 주십시오.

- 터널 주행 및 야간 주행 시 주의사항. 클리어 타입 이외의 실드로 터널 주행 및 야간 주행할 때에는 실드를 올리거나 표준 실드로 교환해 주십시오. 시각 인식력의 저하를 초래해 예기치 못한 사고로 이어집니다. 선바이저가 달린 헬멧의 경우, 야간 및 터널 내, 시야가 나쁜 상태일 때에는 선바이저를 사용하지 마십시오. 또한 페이스 커버가 달린 헬멧의 경우, 위험하므로 페이스 커버를 연 채 주행하지 마십시오.



Bahasa Melayu

⚠ AMARAN

- Ingat: topi keledar menghalang penglihatan dan bunyi yang penting serta mengurangkan kesedaran anda terhadap perubahan persekitaran.

Apabila anda memakai topi keledar, terutama jenis muka penuh atau jenis jet, anda agak terasing daripada persekitaran di sekeliling anda. Perubahan cuaca boleh membuatkan anda tidak bersedia: hujan secara tiba-tiba atau perubahan suhu apabila anda memasuki atau meninggalkan terowong atau mendaki jalan pergunungan boleh menyebabkan kabus pada perisai yang tidak dijangka dan tidak nampak. Dalam keadaan sedemikian, anda perlu bersedia untuk kunci pelepasan kehilangan penglihatan secara tiba-tiba apabila anda memakai topi keledar yang dilengkapi mekanisme kunci perisai. Walau bagaimanapun, dalam kes ini, perlahan kan kelajuan untuk mengelakkan pembukaan perisai secara tiba-tiba atau rempuhan angin atau air hujan. Jangan menunggang dengan perisai muka berkabus. Memakai topi keledar juga mengurangkan keupayaan anda untuk mendengar bunyi lalu lintas, terutama pada kelajuan tinggi. Dengan topi keledar muka penuh atau jet, membuka dan menutup perisai memberi perbezaan yang besar terhadap bunyi yang boleh anda dengar. Untuk menunggang dengan selamat, anda perlu tahu cara tanggapan anda terhadap keadaan jalan raya dipengaruhi oleh jenis topi keledar, kelajuan dan kedudukan perisai anda. Menunggang dengan perisai terbuka adalah sangat berbahaya. Jangan sekali-kali menunggang dengan perisai terbuka melainkan dalam kes kecemasan. Jika anda menunggang dengan perisai sedikit terbuka untuk menghilangkan kabus, perisai boleh terbuka secara tiba-tiba dan menjadi rosak. Tutup perisai apabila kabus hilang.

- Jangan menunggang dengan perisai terbuka. Keadaan tersebut adalah sangat berbahaya. Tutup perisai semasa menunggang melainkan dalam kes kecemasan.

Jika anda menunggang dengan perisai terbuka sedikit untuk menghilangkan kabus, ia mungkin terbuka dengan kuat dan rosak. Sebaik sahaja kabus hilang, tutup perisai dengan segera.

- Menunggang di dalam terowong dan pada waktu malam.

Apabila menunggang dengan perisai gelap dalam keadaan gelap seperti pada waktu malam atau di dalam terowong, buka perisai atau gantikannya dengan perisai lebih cerah. Penglihatan anda adalah terhad dan boleh menyebabkan kemalangan.

Sekiranya anda memakai topi keledar yang dilengkapi pelindung matahari, jangan gunakan pelindung matahari dalam keadaan gelap.

Tambahan pula, sekiranya anda memakai topi keledar dilengkapi penutup muka, jangan menunggang dengan penutup muka terbuka.

한국어

⚠ 경고

- 헬멧을 옮길 때에는 턱끈을 잡아 주십시오.
내피나 실드를 잡으면 헬멧을 떨어뜨릴 우려가 있습니다.



Bahasa Melayu

⚠ AMARAN

- Sentiasa bawa topi keledar dengan memegang tali dagu.

Jangan bawa topi keledar dengan memegang bahagian dalam atau perisai. Topi keledar boleh jatuh dan rosak.

사용하기 전에

구매 후 처음 사용하기 전에 아래 사항에 대해 확인해 주십시오.

⚠ 경고

본 제품은 올바르게 착용했을 때에 한해 보호 성능을 충분히 발휘합니다. 이 설명서에 기재된 "올바른 착용법/벗는 법" 및 "턱끈 매는 법"을 참조해 올바르게 착용하고 안전하게 주행해 주십시오.

사이즈 확인

- 눈썹 위 2cm, 귀 위 2cm, 뒤통수에서 가장 돌출된 부분 등 총 세 곳을 지나도록 머리에 출자를 감아 머리 사이즈를 측정해 주십시오.
 - 측정 한 둘레가 제품에 기재된 사이즈와 맞는지 확인해 주십시오.
- ※ 사이즈가 맞지 않을 경우에는 판매점에 상담해 주십시오.

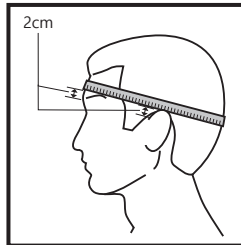

Sebelum Penggunaan

Ikut arahan di bawah sebelum penggunaan buat kali pertama selepas pembelian.

⚠ AMARAN

Bagi perlindungan kepala yang maksimum, topi keledar hendaklah dipakai dengan betul. Pakai topi keledar dengan betul serta rujuk kepada "Cara Memakai dan Menanggalkan Topi Keledar Dengan Betul" dan "Cara Mengetatkan Pengikat Daggu".

Ukur saiz kepala anda

- Ukur saiz kepala anda dengan melilit pita ukur di sekeliling kepala anda sehingga pita tersebut melepasi tiga tempat berikut: 2 cm di atas kening anda, 2 cm di atas tempat telinga anda bersambung dengan kepala anda dan titik paling menonjol di bahagian belakang kepala anda.
- Pilih topi keledar yang paling hampir dengan saiz kepala anda dengan ukuran di atas.

* Oleh kerana topi keledar tidak akan selalu tepat dengan saiz kepala dan jika anda tidak menemui padanan yang sesuai, sila rujuk kepada wakil penjual SHOEI di tempat anda.

⚠ 경고

머리 사이즈에 맞는 헬멧을 사용해 주십시오. 헬멧이 머리 사이즈에 맞지 않으면 주행 중에 흔들리거나 머리를 조여 아플 수 있습니다. 안전한 주행에 지장을 초래할 수 있으므로 반드시 머리 사이즈에 맞는 헬멧을 사용해 주십시오.

⚠ AMARAN

Gunakan topi keledar yang padan dengan selesa sahaja di sekeliling kepala anda.

Jika topi keledar tidak muat dengan kepala anda, ia boleh tergelincir atau bergerak pada kepala anda semasa menunggang atau memberi tekanan pada kepala anda yang menyebabkan sakit kepala. Ini menghalang anda menunggang dengan selamat; sila pilih topi keledar yang padan dengan kepala anda.

한국어

올바른 착용법 / 벗는 법

헬멧 착용법

1. 양손으로 헬멧의 턱끈을 잡고 개구부를 벌립니다.
 - 이 때, 턱끈 커버가 아니라 턱끈만 당겨 주십시오.
2. 머리를 이마부터 헬멧 속으로 넣으면서 씁니다.
3. 정수리가 헬멧 센터 패드 (A)에 밀착됐는지 확인합니다.
4. 치크 패드 (B)에 볼이 밀착됐는지 확인합니다.
5. 이마와 헬멧 사이에 손가락이 들어갈 만한 틈이 없는 것을 확인합니다.
6. 양손으로 헬멧을 잡고 상하좌우로 흔들어 주십시오.
 - 이 때, 쉽게 움직이면 헬멧 사이즈가 클 가능성이 있으므로 내피 두께를 두껍게 하거나 작은 헬멧을 골라 주십시오.
 - 부분적으로 울퉁불퉁하고 딱딱한 감촉이 있거나 위화감, 통증이 느껴질 경우에는 헬멧 사이즈가 작을 가능성이 있으므로 내피 두께를 얇게 하거나 큰 헬멧을 골라 주십시오.

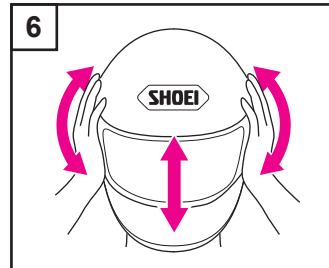
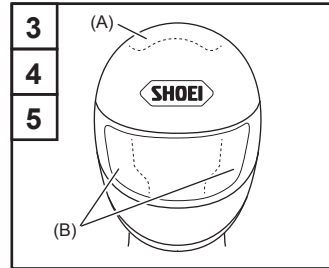
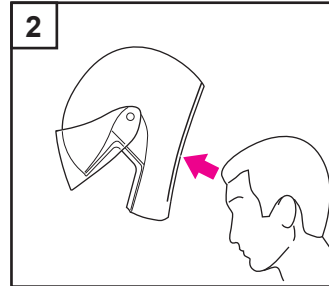
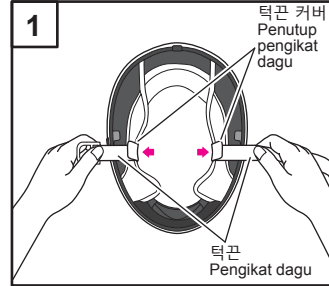

Bahasa Melayu

Cara Memakai dan Menanggalkan Topi Keledar Dengan Betul

Cara Memakai Topi Keledar

1. Besarkan pembukaan topi keledar dengan tangan anda.
 - Tarik pengikat dagu sahaja, bukan penutup pengikat dagu seperti Lukisan.
2. Masukkan kepala anda ke dalam topi keledar dari bahagian dahi.
3. Periksa sama ada lapik (A) atas menekan dengan rapat pada bahagian atas kepala anda.
4. Periksa sama ada lapik pipi (B) bersentuhan dengan pipi anda.
5. Periksa untuk memastikan tidak ada ruang di sekeliling dahi di bawah lapisan dalam, yang anda boleh memasukkan jari anda.
6. Pegang dan tahan topi keledar dengan tangan pada setiap bahagian. Tanpa menggerakkan kepala anda, cuba gerakkan topi keledar ke atas dan ke bawah dan sisi ke sisi.
 - Jika anda boleh menggerakkan topi keledar di sekeliling dengan mudah, ia adalah terlalu besar. Cuba saiz yang lebih kecil atau pilih lapik dalam yang lebih tebal.
 - Jika anda rasa tekanan pada bahagian kepala, topi keledar tersebut terlalu kecil. Cuba saiz yang lebih besar atau pilih lapik dalam yang lebih nipis.

한국어

7. 턱끈을 턱 아래쪽에서 단단히 맵니다.
 - “턱끈 매는 법” 참조.
8. 양손을 헬멧에 대고 앞뒤로 회전시키듯이 힘을 주십시오.
 - 이 때, 헬멧이 비뚤어지거나 벗겨지면 턱끈을 다시 조여 주십시오.

헬멧 벗는 법

먼저 턱끈을 풀 후 양손으로 턱끈을 잡고 좌우로 벌리면서 헬멧을 뒤쪽으로 회전시키듯이 벗습니다.

이 때, 턱끈 커버가 아니라 턱끈만 잡아 주십시오.

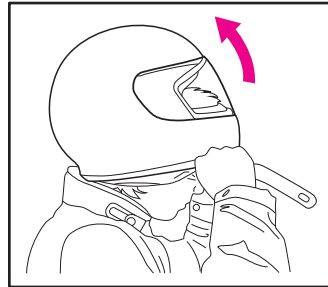
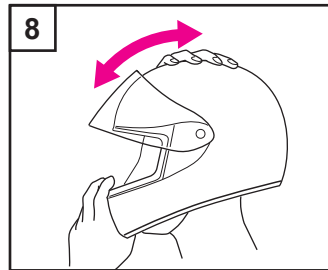
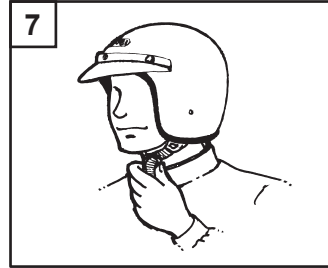

Bahasa Melayu

7. Ketatkan pengikat dagu.
 - Rujuk kepada “Cara Mengetatkan Pengikat Daggu”.
8. Letakkan tangan anda pada tepi keledar dan tolaknya dengan memutarannya ke hadapan dan ke arah anda.
 - Jika tepi keledar bergerak di atas kepala atau mula tertanggal, ketatkan pengikat dagu sekali lagi.

Cara Menanggalkan Topi Keledar

Rangkaikan pengikat dagu terlebih dahulu dan pegangnya dengan kedua-dua belah tangan. Keluarkan tepi keledar dengan memegang pengikat dagu dan tanggalkan topi keledar dari kepala anda dengan memutarannya ke belakang seperti dalam Lukisan.

Pegang pengikat dagu sahaja, bukannya penutup pengikat dagu.

한국어

턱끈 매는 법

SHOEI 헬멧의 턱끈 걸속구에는 원터치 버클, D링, 마이크로 래치 시스템의 세 종류가 있습니다. 각각의 체결 방법은 아래와 같습니다.

원터치 버클

1. 헬멧을 씁니다.
2. 암버클 (B)과 수버클 (A)가 확실하게 맞물릴 때까지 끼웁니다.
3. 턱과 턱끈 사이에 손가락이 1~2개 들어갈 정도로 조입니다.
4. 남은 턱끈은 늘이지 않도록 스트랩 래더에 통과시켜 넣습니다.

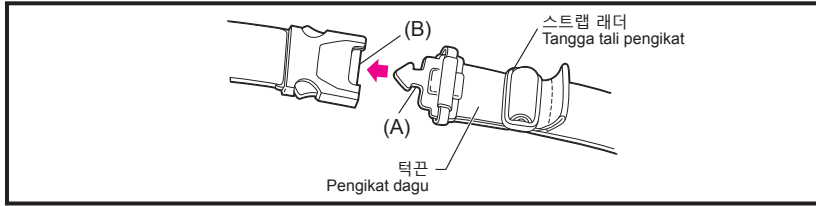

D링

1. 헬멧을 쓰고 D링에 턱끈을 통과시킵니다.
2. 턱끈을 꺾어 두 개의 D링 사이로 통과시킵니다. 턱과 턱끈 사이에 손가락이 1~2개 들어갈 정도로 조입니다.
3. 턱끈 끝의 똑딱단추와 D링 쪽의 똑딱단추를 채웁니다.
4. 똑딱단추가 확실하게 채워졌는지 확인합니다.

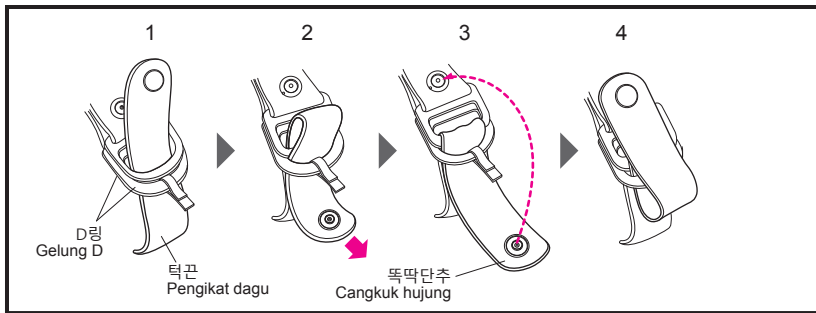

Bahasa Melayu

Cara Mengetatkan Pengikat Daggu

Terdapat 3 jenis pengikat daggu untuk topi keledar SHOEI, Sistem pengekalan pelepasan pantas, gelung D dan sistem sehala Mikro. Cara mengetatkan setiap jenis pengikat daggu seperti di bawah.

Sistem pengekalan pelepasan pantas

1. Pakai topi keledar.
2. Tolak lidah logam (A) dengan kuat ke dalam pendakap (B) seperti yang ditunjukkan dalam lukisan.
3. Tarik pengikat daggu hingga ketat sehingga satu atau dua jari boleh dimasukkan antara daggu dan pengikat daggu anda.
4. Lalukan hujung pengikat daggu melalui tanggai pengikat untuk melekatkannya.

Gelung D

1. Pakai topi keledar dan ulir hujung pengikat daggu melalui gelung D.
2. Lipat pengikat daggu dan lalukannya antara gelung D. Tarik pengikat daggu hingga ketat sehingga satu atau dua jari boleh dimasukkan antara daggu dan pengikat daggu anda.
3. Lekatkan hujung cangkuk sehingga ia berbunyi klik seperti dalam lukisan untuk mengetatkan hujung pengikat daggu yang longgar.
4. Pastikan hujung cangkuk diketatkan dengan kuat.

한국어

마이크로 래치 시스템

1. 수버클 (A)와 암버클 (B)가 맞물릴 때까지 확실하게 끼웁니다. 이 때, 턱끈이 목에 닿도록 턱끈 길이를 미리 조절해 두십시오.
2. 남은 턱끈은 늘어지지 않도록 스트랩 래더에 통과시켜 넣습니다.

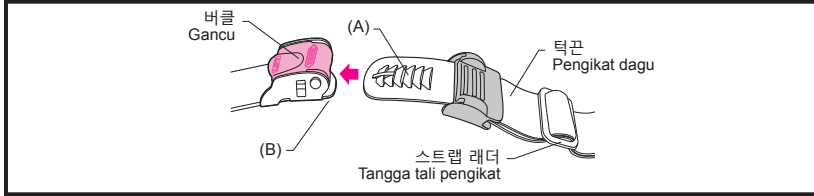

Bahasa Melayu

Sistem sehala Mikro

1. Tolak lidah logam (A) dengan kuat ke dalam gancu (B) seperti yang ditunjukkan dalam lukisan sehingga berbunyi klik. Tarik pengikat dagu dengan ketat bertentangan tekak anda.
2. Lakukan hujung pengikat dagu melalui tangga tanggai pengikat untuk melekatkannya.

턱끈 조정

Laraskan pengikat dagu

턱끈의 길이를 조정할 때에는 마이크로 래치 고무 커버를 분리한 후 조정해 주십시오.
 Sebelum melaraskan panjang tali dagu, tanggalkan penutup getah sehala mikro sepertimana Lukisan.

마이크로 래치 고무 커버
 Penutup getah sehala mikro

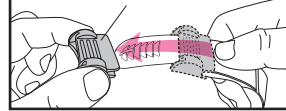

- 턱끈을 줄일 경우
- Pemasangan kukuh

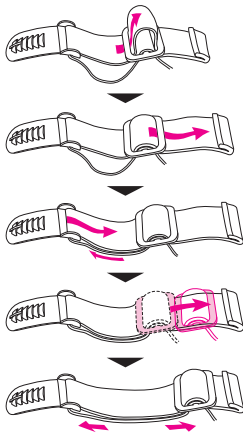

- 턱끈을 늘릴 경우
- Pemasangan longgar

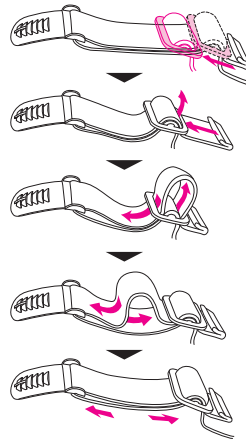

예: 마이크로 래치 시스템
 Contoh: Sistem sehala Mikro

한국어

턱끈 푸는 법

윈터치 버클

1. 윈터치 브래킷 양쪽의 레버(A), (B)를 눌러 잠금을 해제합니다.
2. 버클을 풉니다.

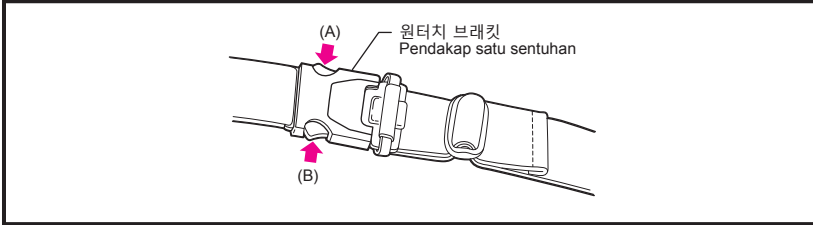

Bahasa Melayu

Cara Membuka Pengikat Daggu

Sistem pengekalan pelepasan pantas

1. Tekan dua tangkapan (A) dan (B) ke dalam seperti yang ditunjukkan dalam lukisan dan bukanya.
2. Tarik lidah logam dari pendakap satu sentuhan.

D링

1. 똑딱단추를 풉니다.
2. 태브를 아래로 내려 D링을 풀 후 턱끈을 뺍니다.

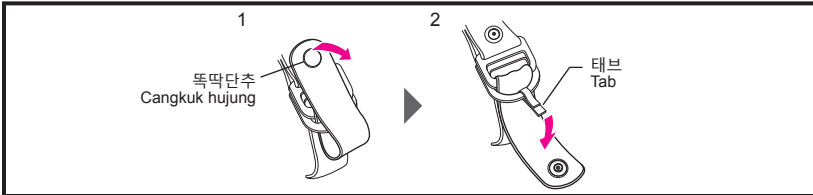

Gelung D

1. Rangkaikan hujung cangkuk.
2. Tarik tab ke bawah untuk melonggarkan pengikat daggu dan tariknya dari gelung D.

마이크로 래칫 시스템

1. 버클 레버를 세워 잠금을 해제합니다.
2. 버클을 풉니다.

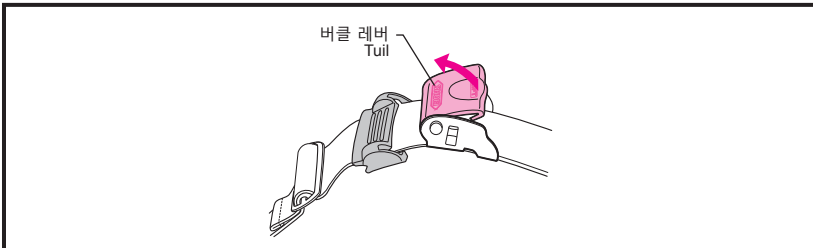

Sistem sehalu Mikro

1. Angkat tuil untuk melepaskan kunci.
2. Tarik lidah logam dari pendakap.

The illustrations in this manual may differ from the actual product without affecting the instructions for safety and its features.

The copyrights for this manual belong to SHOEI CO., LTD. Reproduction or copying of this manual without permission is strictly prohibited.

在不影响安全性及功能说明的范围内，本安全手册所使用的插图可能与实际产品存在差异。
本安全手册的著作权归株式会社 SHOEI 所有。严禁擅自转载或复制。

在不影響安全性及功能說明範圍內，本安全手冊所使用的插圖可能與實際產品存在差異。
本安全手冊的著作權歸株式會社 SHOEI 所有。嚴禁擅自轉載或複製。

ภาพประกอบในคู่มือฉบับนี้อาจแตกต่างไปจากผลิตภัณฑ์จริงโดยไม่มีผลต่อคำแนะนำเพื่อความปลอดภัยและคุณลักษณะต่าง ๆ
ลิขสิทธิ์สำหรับคู่มือฉบับนี้เป็นของ SHOEI CO., LTD. ห้ามทำซ้ำหรือคัดลอกคู่มือฉบับนี้โดยไม่ได้รับอนุญาตอย่างเด็ดขาด

이 안전 설명서에 사용된 일러스트는 안전성 및 기능 설명에 영향이 없는 범위에서 실제 제품과 다를 수 있습니다.
이 안전 설명서의 저작권은 주식회사 SHOEI에 있습니다. 무단 전재 또는 복제를 엄격히 금지합니다.

Ilustrasi dalam manual ini mungkin berbeza daripada produk sebenar tanpa memberi kesan pada arahan keselamatan dan ciri-cirinya.

Hak cipta untuk manual ini menjadi milik SHOEI CO., LTD. Pengeluaran semula atau penyalinan manual ini tanpa kebenaran adalah dilarang sama sekali.

- For further information, please consult your local SHOEI distributor or dealer.
- 需咨询时请与附近的经销商或代理店联系。
- 需諮詢時請與附近的經銷商或代理店聯絡。
- สำหรับข้อมูลเพิ่มเติม โปรดสอบถามตัวแทนจำหน่ายหรือผู้จัดจำหน่าย SHOEI ใกล้บ้านคุณ
- 자세한 정보에 대한 문의사항은 가까운 SHOEI 판매점에 문의해 주십시오.
- Untuk maklumat lanjut, sila rujuk wakil atau penderang SHOEI tempatan anda.

shoei.com/worldwide/sales.html



SHOEI CO., LTD.
HEAD OFFICE

1-31-7 Taito, Taito-ku, Tokyo 110-0016, JAPAN
Tel: +81 3 5688 5170 Fax: +81 3 3837 8245

www.shoei.com