

破損した際のJ-FORCE III ボーテックスベンチレーションの交換方法とご注意

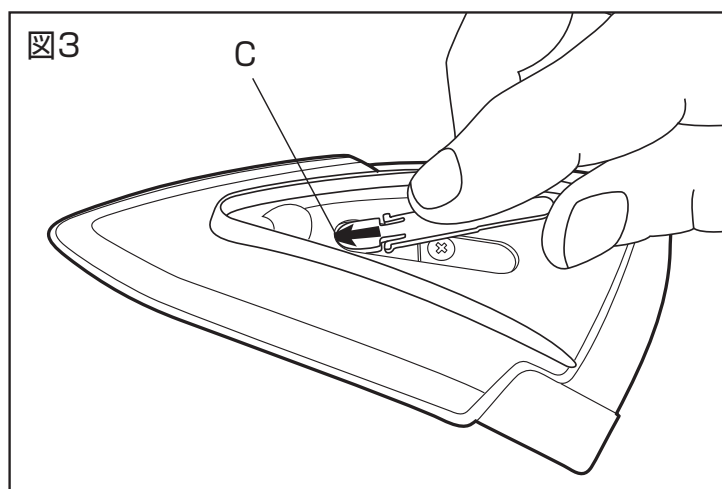
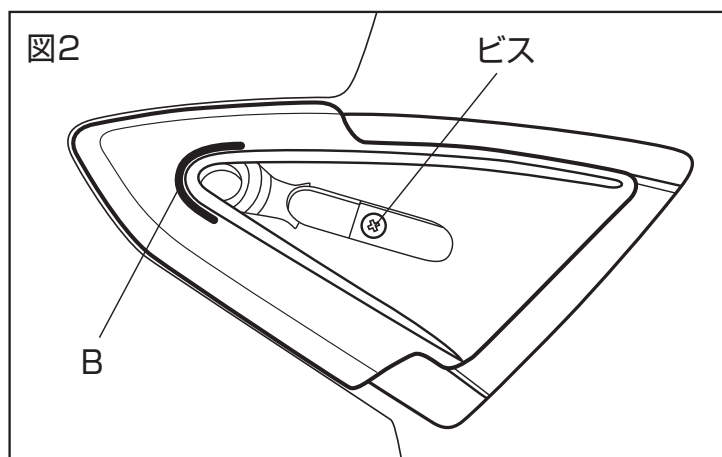
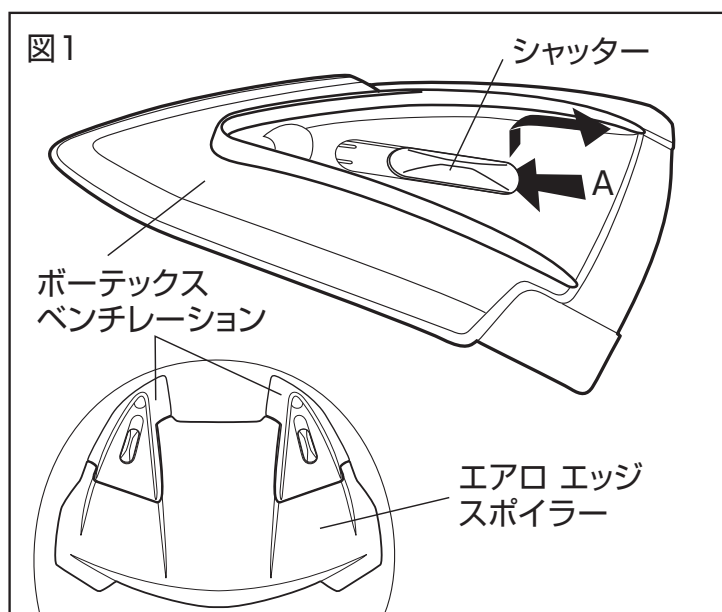

ボーテックスベンチレーションを交換する際は、一部がエアロ エッジ スポイラーと重なってヘルメット本体に取り付けられているため、あらかじめエアロ エッジ スポイラーをはずした状態で行ってください。取りはずしは、図1のようにシャッターを全開状態にし、矢印A部分(図1参照)に布を巻きつけたマイナスドライバーなどを差し込み浮かせたのち、シャッターを後方に引き取ります。次にビスをはずし、ボーテックスベンチレーションを取りはずします。取った後は、シェルについた粘着シート、ゴミ、ホコリを取り脱脂し、きれいな状態にしてください。取り付けは、ボーテックスベンチレーション裏面のB部分(図2参照)の粘着シートの保護フィルムをはがし、アウトレットの穴とビス穴、シェルのくぼみに合わせたのちビスをはめます。シャッターは、(左右どちらでも取り付け可能)図3のようにCのすき間に差し入れます。シャッターを付けた後は、開閉が正常か確かめてください。

※粘着シートやビスを取りはずす際、シェルをキズつけないようにご注意ください。

※粘着シートは貼り付けた後にはがすと粘着力がおちますのでご注意ください。

▲ 警告

ヘルメットの保護性能を確保するために、ボーテックスベンチレーションを他のヘルメットに取り付けたり、現在の位置以外に穴をあけて取り付けたりしないでください。

製品についてのお問い合わせは、お近くのSHOEI正規販売店か下記Webサイトをご覧ください。

shoei.com/worldwide/sales.html

株式会社 SHOEI

本社・国内営業部

〒110-0016 東京都台東区台東1-31-7

Tel: 03-5688-5180 Fax: 03-3837-8245